

Série d'Exercices sur le Type Tableau (Vecteur & Matrices)

Exercices Proposés par les enseignants Informatique du Département de Technologie

Sommaire

Série 1 : Type Tableau (Vecteurs et Matrices).....	2
Exercice 1 : Lecture et Affichage d'un vecteur.....	2
Exercice 2 : Somme et Moyenne des éléments d'un vecteur.....	4
Exercice 3 : L'inverse des éléments d'un vecteur.....	6
Exercice 4 : Min et le Max d'un vecteur et leurs positions.....	10
Exercice 5 : La recherche d'une valeur dans un vecteur.....	16
Exercice 6 : Lecture et affichage d'une matrice.....	25
Exercice 7 : Somme, Moyenne et Produit des éléments d'une matrice.....	27
Exercice 8 : Min et le Max dans une matrice et leurs positions.....	33
Exercice 9 : Transposée d'une matrice. Somme de deux matrices.....	39
Exercice 10 : Produit de deux matrices.....	43

Série 1 : Type Tableau (Vecteurs et Matrices)

Exercice 1 : Lecture et Affichage d'un vecteur

Écrire un algorithme/programme PASCAL qui permet de lire et afficher un vecteur V de N composantes réelles.

Solution

L'algorithme

```

Algorithme exercice_1
  Variables
    V : Tableau [1..100] de Réel
    i, n : entier
  Début
    Lire(n)
    Pour i ← 1 à n faire
      Lire( V[i] )
    Fin-Pour

    Pour i ← 1 à n faire
      Écrire( V[i] )
    Fin-Pour
  Fin

```

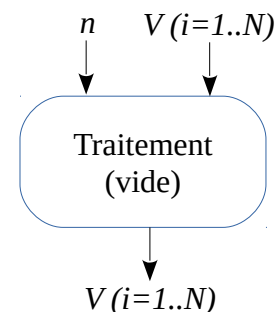

Le programme PASCAL

```

01 Program exercice_1;
02 Uses wincrt ;
03 var
04   V : array[1..100] of Real;
05   i, n : integer ;
06 Begin
07   {Les entrées}
08   Write('Donner la taille du vecteur : ');
09   Read(n);
10   Writeln('Donner les composantes du vecteur : ');
11   For i:=1 to n do
12     Read( V[i] );
13
14   {Les sorties}
15   Writeln('Affichage du Vecteur : ');
16   For i:=1 to n do
17     Write( V[i]:10:3 ); {Afficher sur 10 caractères et}
18                           {3 chiffres après la virgule}
19 End.

```

Explication





Ce programme montre comment réaliser la lecture et l'écriture d'un vecteur (une séquence de cases mémoire contiguë de même type). Pour les deux opérations (lecture et écriture) on aura besoin toujours d'une boucle **Pour**. Lors de la déclaration, on réserve 100 cases réelles (le taille maximale du vecteur), et on utilise la variable **n** pour déterminer la taille qu'on veut utiliser (par exemple 5 cases).

L'accès à une composante d'indice i se fait comment suit : $V[i]$. Ainsi, pour réaliser la lecture de la case 2, on écrira **Lire(V[2])**, et **Écrire(T[4])** pour afficher la valeur de la 4^{ème} case.

Il faut noter que ce programme ne réalise pas de traitement, il contient uniquement des entrées et des sorties.

Organigramme

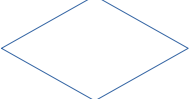
L'organigramme est une façon de montrer un algorithme (ou un programme) sous forme d'actions *schématisées* et leurs enchaînement (*flèches*)

<i>Les différentes figures d'organigramme</i>	
<i>Figure</i>	<i>Sémantique / Sens</i>
	Représente le début et la Fin de l'organigramme
	Entrées / Sorties : Lecture des données et écriture des résultats.
	Calculs, Traitements
	Tests et décision : on écrit le test à l'intérieur du losange
	Ordre d'exécution des opérations (Enchaînement)
	Connecteur

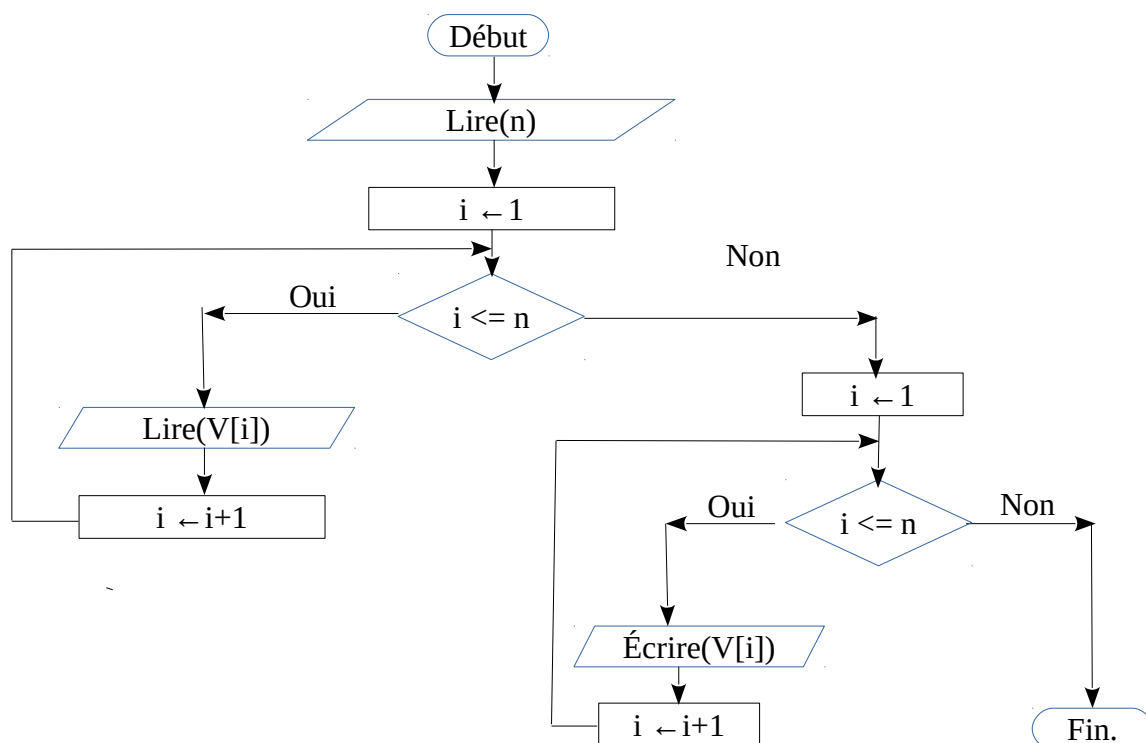

Exercice 2 : Somme et Moyenne des éléments d'un vecteur

Écrire un algorithme/un programme PASCAL qui permet Calculer la somme et la moyenne des éléments d'un vecteur V réel de taille N.

Solution

L'algorithme

```

Algorithme exercice_2
  Variables
    V : Tableau [1..100] de Réel
    i, n : entier
    Som, Moy : Réel

  Début
    Lire(n)

    Pour i ← 1 à n faire
      Lire( V[i] )
    Fin-Pour

    Som ← 0

    Pour i ← 1 à n faire
      Som ← Som + V[i]
    Fin-Pour

    Moy ← Som / n

    Ecrire(Som, Moy)

  Fin

```

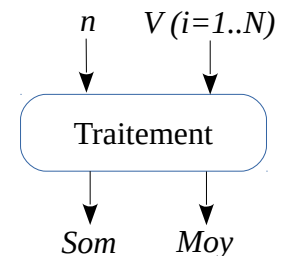

Le programme PASCAL

```

01 Program exercice_2;
02 Uses wincrt ;
03 var
04   V : array[1..100] of Real;
05   i, n : integer ;   Som, Moy : real;
06 Begin
07   {Les entrées}
08   Write('Donner la taille du vecteur : ');
09   Read(n);
10   Writeln('Donner les composantes du vecteur : ');
11   For i:=1 to n do
12     Read( V[i] );
13
14   {Les traitements}
15   Som:=0; {Som = V[1] + V[2] + V[3] + ... + V[n]}
16   For i:=1 to n do
17     Som:= Som + V[i];
18
19   Moy:=Som/n; {La moyenne égale à la somme sur le nombre d'éléments}
20
21   {Les sorties}
22   Writeln('La somme est : ', Som:8:3);
23   Writeln('La moyenne est : ', Moy:8:3);
24 End.

```

Explication

Soit V un vecteur de n éléments réels, le calcul de la somme de ces éléments se fait par la formule mathématique : $V[1]+V[2]+\dots+V[n]$. Si on met l'identificateur Som pour la variable qui représente la somme de ces cases, donc on aura :

$$Som = V[1]+V[2]+\dots+V[n] = \sum_{i=1}^n V[i]$$

On a vu, auparavant, que le symbole de la somme sera remplacé par un boucle **Pour**, avec le terme répétitif, pour cette somme, égale à $V[i]$, ce qui donne :

Pour $i \leftarrow 1$ à n **faire**

$$Som \leftarrow Som + V[i]$$

Remarquer que les bornes de la sommes ($i=1$ à n) sont les mêmes bornes de la boucle Pour ($i \leftarrow 1$ à n). Et pour la moyenne, on sait que : $Moyenne = Somme / \text{le nombre d'éléments sommés}$.

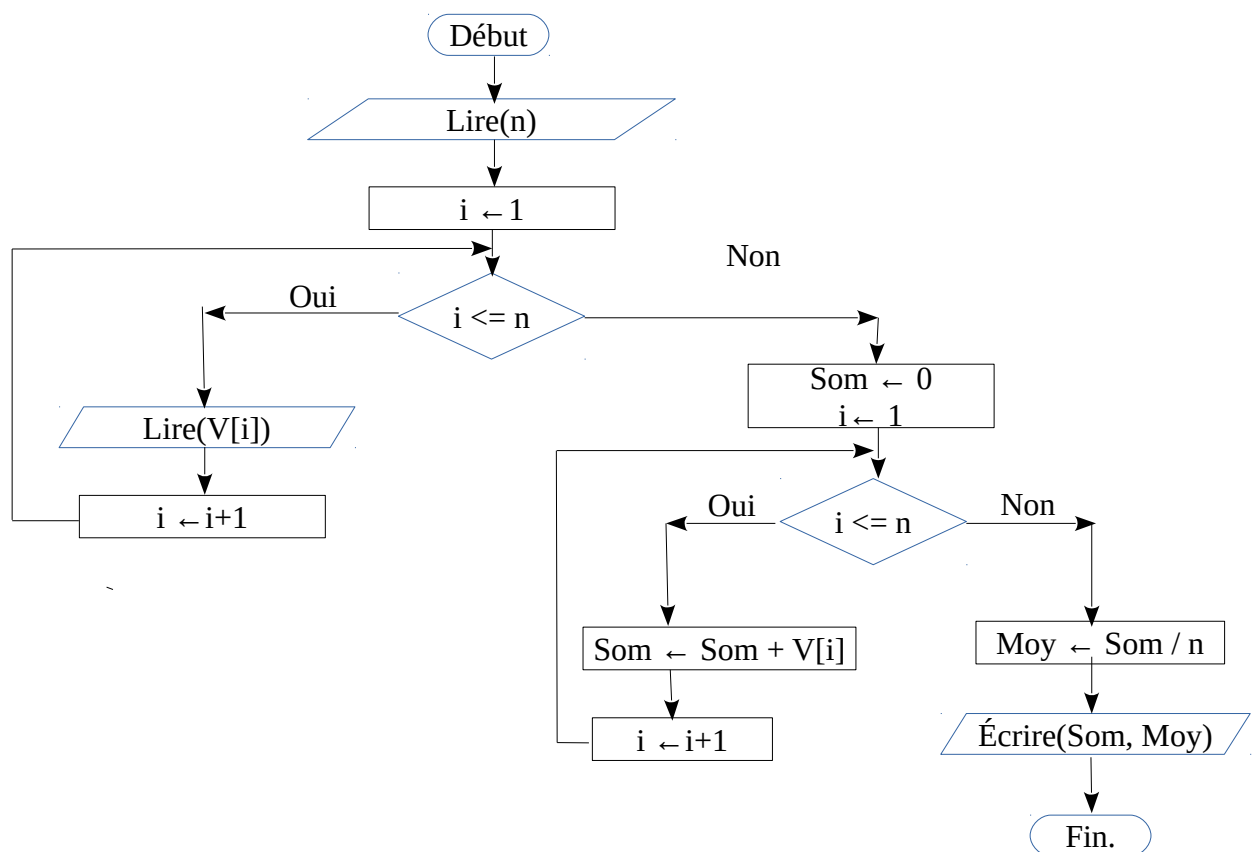
Organigramme

Exercice 3 : L'inverse des éléments d'un vecteur

1 Écrire un algorithme/programme PASCAL qui permet d'inverser les éléments d'un vecteur de type réel T dans un autre vecteur V.

2 Réaliser la même opération dans le même vecteur T (sans utiliser le vecteur V).

Solution

1- Inverser les éléments du vecteur T dans le vecteur V

L'algorithme

```

Algorithme exo3_1
  Variables
    T,V : Tableau [1..100] de Réel
    i,n : entier

  Début
    Lire(n)
    Pour i←1 à n faire
      Lire( T[i] )
    Fin-Pour

    Pour i←1 à n faire
      V[i] ← T[n-i+1]
    Fin-Pour

    Pour i←1 à n faire
      Écrire( V[i] )
    Fin-Pour

  Fin

```

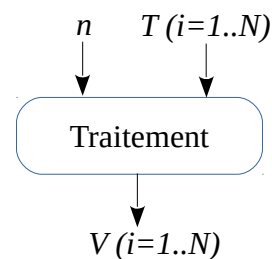

Le programme PASCAL

```

01 Program exo3_1;
02 Uses wincrt ;
03 var
04     T, V : array[1..100] of Real;
05     i, n : integer ;
06 Begin
07     {Les entrées}
08     Write('Donner la taille du vecteur T : ');
09     Read(n);
10     Writeln('Donner les composantes du vecteur T : ');
11     For i:=1 to n do
12         Read( T[i] );
13
14     {Les traitements}
15     For i:=1 to n do
16         V[i] := T[n-i+1];
17
18     {Les sorties}
19     Writeln('L'affichage du vecteur V : ');
20     For i:=1 to n do
21         Write( V[i] :10:2);
22
23 End.

```

Explication

Mettre les éléments du vecteur T dans un autre vecteur V, mais dans les sens inverse, c'est à dire :

$$V[1] \leftarrow T[n]; \quad V[2] \leftarrow T[n-1]; \quad V[3] \leftarrow T[n-2]; \quad \dots; \quad V[n] \leftarrow T[1];$$

La correspondance entre les indices de V et ceux de T sont comme suit :

$$1 \leftrightarrow n-0 \quad 2 \leftrightarrow n-1 \quad 3 \leftrightarrow n-2 \quad 4 \leftrightarrow n-3 \quad \dots$$

Si on généralise par rapport à l'indice i , on aura : $i \leftrightarrow n - (i-1)$, donc aura l'affectation suivante : Pour toute valeur i entre 1 et n , $V[i] \leftarrow T[n-i+1]$

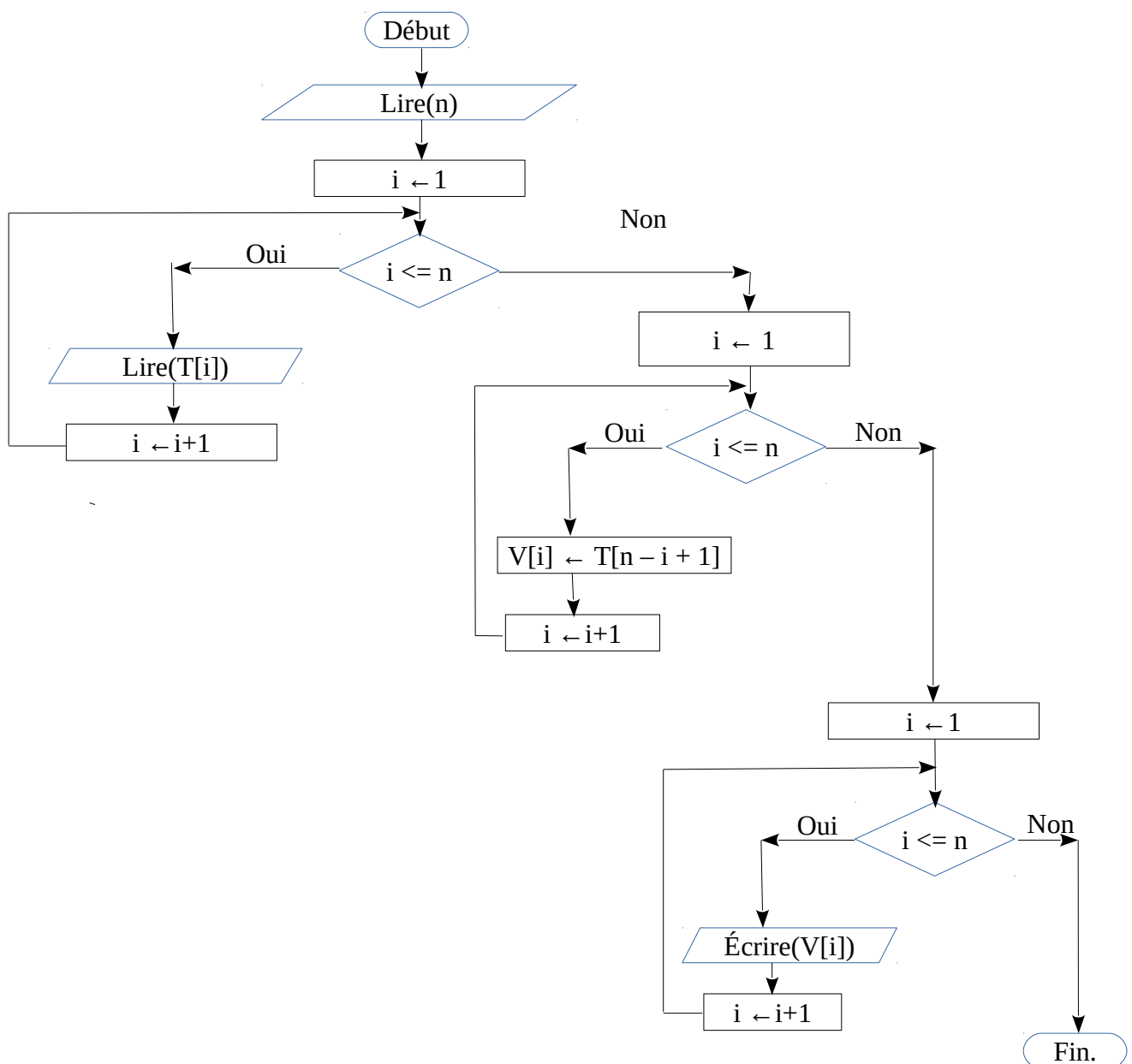
Organigramme

2- Inverser les éléments du vecteur T dans lui même (sans utiliser un autre vecteur)**L'algorithmme**

```

Algorithme exo3_2
  Variables
    T : Tableau [1..100] de Réel
    i, n : entier
    Z: Réel

  Début
    Lire(n)
    Pour i←1 à n faire
      Lire( T[i] )
    Fin-Pour

    Pour i←1 à (n div 2) faire
      Z ← T[i]
      T[i] ← T[n-i+1]
      T[n-i+1] ← Z
    Fin-Pour

    Pour i←1 à n faire
      Écrire( T[i] )
    Fin-Pour

  Fin

```

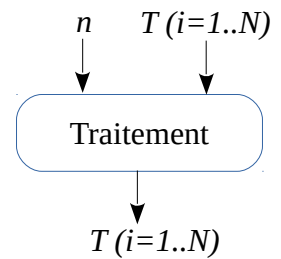
**Le programme PASCAL**

```

01 Program exo3_2;
02 Uses wincrt ;
03 var
04   T : array[1..100] of Real;
05   i, n : integer ; Z:real;
06 Begin
07   {Les entrées}
08   Write('Donner la taille du vecteur T : ');
09   Read(n);
10   Writeln('Donner les composantes du vecteur T : ');
11   For i:=1 to n do
12     Read( T[i] );
13
14   {Les traitements}
15   For i:=1 to (n div 2) do {Inverser par permutation de cases}
16     Begin {La case i est permutée avec la case n-i+1}
17       Z := T[i]; {Conserver T[i] dans Z}
18       T[i] := T[n-i+1]; {On peut écraser T[i] par T[n-i+1]}
19       T[n-i+1] := Z; {Maintenant on met Z dans T[n-i+1]}
20     end;
21
22   {Les sorties}
23   Writeln('L'affichage du vecteur T : ');
24   For i:=1 to n do
25     Write( T[i] :10:2);
26
27 End.
30

```

Explication

La solution qui vient immédiatement à l'esprit est une suite d'affectations : $T[i] \leftarrow T[n-i+1]$. Le problème ici est que la valeur de $T[i]$ sera écrasée par $T[n-i+1]$. Donc ce cas, il faut penser à

réaliser une permutation entre les deux cases : i et $n-i+1$. Et ce ci avec les trois affectations :

$Z \leftarrow T[i]$; $T[i] \leftarrow T[n-i+1]$; $T[n-i+1] \leftarrow Z$; (comme la permutation entre x et y). Il faut faire attention, il faut réaliser cette permutation entre un case de la première moitié du vecteur avec la case correspondante de la deuxième moitié du vecteur, donc il faut arrêter les permutations au milieu du vecteur. Ce qui veut dire que le nombre de permutations à réaliser un vecteur de taille n est $(n \text{ div } 2)$. (pour $n=5$, on aura 2 permutations possibles 1 avec 5 et 2 avec 4) (pour $n=6$, on aura 3 permutations possibles : 1 avec 6, 2 avec 5 et 3 avec 4).

Organigramme

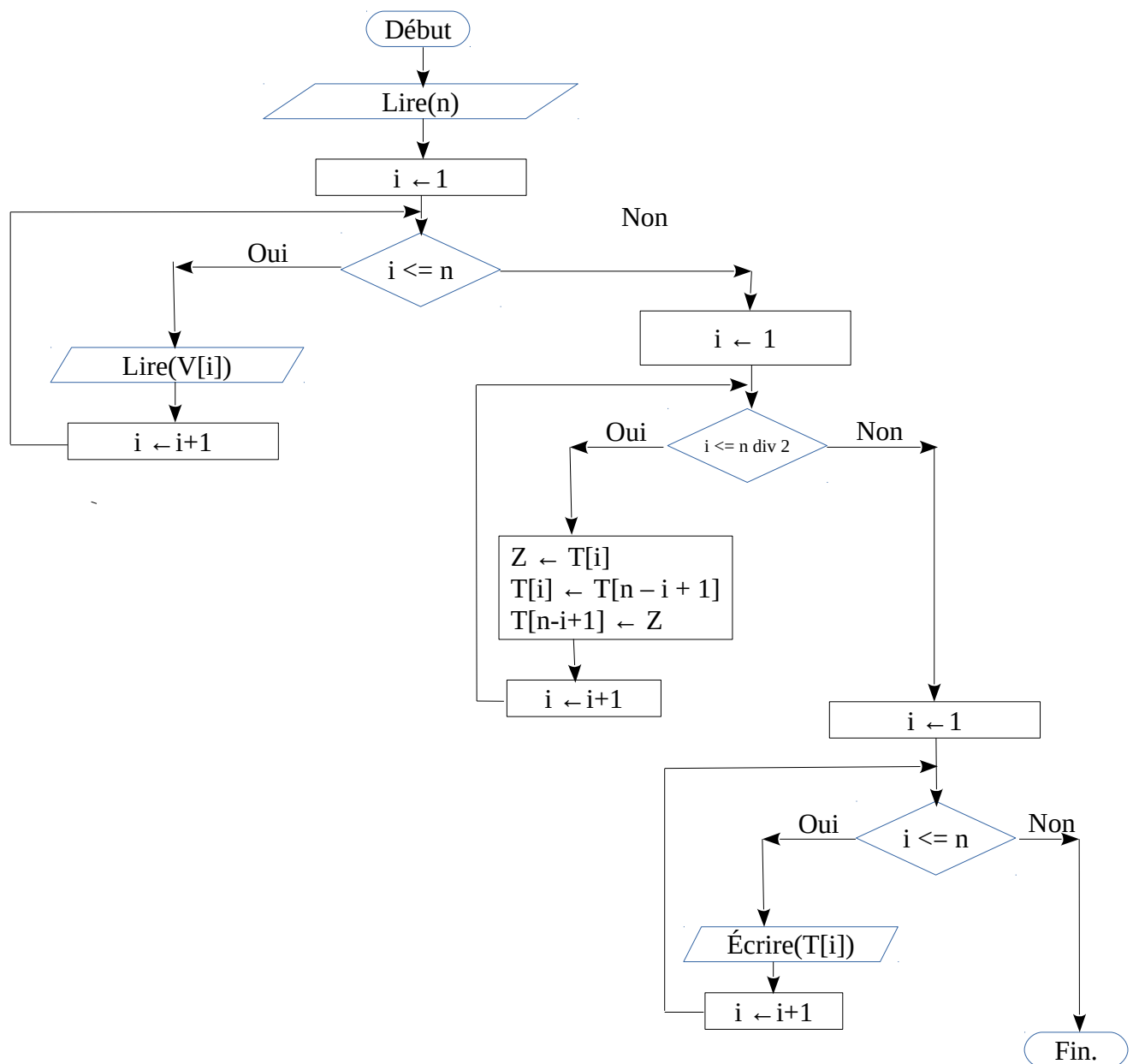

Exercice 4 : Min et le Max d'un vecteur et leurs positions

1 Écrire un algorithme/programme PASCAL qui permet de rechercher le plus petit élément dans un vecteur réel V ainsi que sa position.

2 Écrire un programme PASCAL qui permet de rechercher le plus grand élément dans un vecteur réel V ainsi que sa position.

Solution

1- Recherche du min et sa position dans vecteur

L'algorithme

```

Algorithme exo4_1_Min
  Variables
    V : Tableau [1..100] de Réel
    i, n, Pos : entier   Min:Réel
  Début
    Lire(n)
    Pour i←1 à n faire
      Lire( V[i] )
    Fin-Pour

    Min ← V[1]
    Pos ← 1
    Pour i←1 à n faire
      Si T[i] < Min alors
        Min ← V[i]
        Pos ← i
      Fin-Si
    Fin-Pour

    Écrire( Min, Pos)
  Fin

```

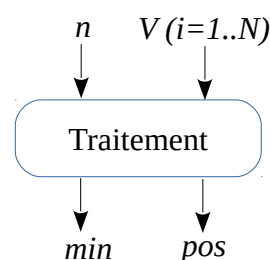

Le programme PASCAL

```

01 Program exo4_1_Min;
02 Uses wincrt ;
03 var
04   T, V : array[1..100] of Real;
05   i, n, Pos : integer ;   Min:Real;
06 Begin
07   {Les entrées}
08   Write('Donner la taille du vecteur V : ');
09   Read(n);
10   Writeln('Donner les composantes du vecteur V : ');
11   For i:=1 to n do
12     Read( V[i] );
13
14   {Les traitements}
15   Min:=V[1]; Pos:=1; {On suppose que le Min est la valeur de la première case}
16   For i:=2 to n do {On parcourt toutes les autres cases}
17     If V[i] < Min then {Pour chaque case qui est inférieure au Min}
18       begin
19         Min := V[i]; {On actualise le Min (corriger le Min) }
20         Pos := i;   {On actualise sa position}
21       end;
22
23   {Les sorties}
24   Write('Le Min du V est : ',Min:2:2,' et sa position est : ', Pos);
25 End.

```

Explication

La solution de la recherche du min dans un vecteur ainsi que sa position commence par la supposition que le premier élément du vecteur est le minimum (la ligne 15 du programme précédent : $Min:=V[1]$; $Pos:=1$;) . Par la suite, on parcourt toutes les autres cases de l'indice 2 jusqu'à l'indice n pour vérifier s'il y a parmi ces cases celles qui vérifient la condition $V[i]<Min$, pour chaque élément $V[i]$ qui vérifie la condition précédente, on met à jour le Min par $V[i]$ et la valeur de Pos par i .

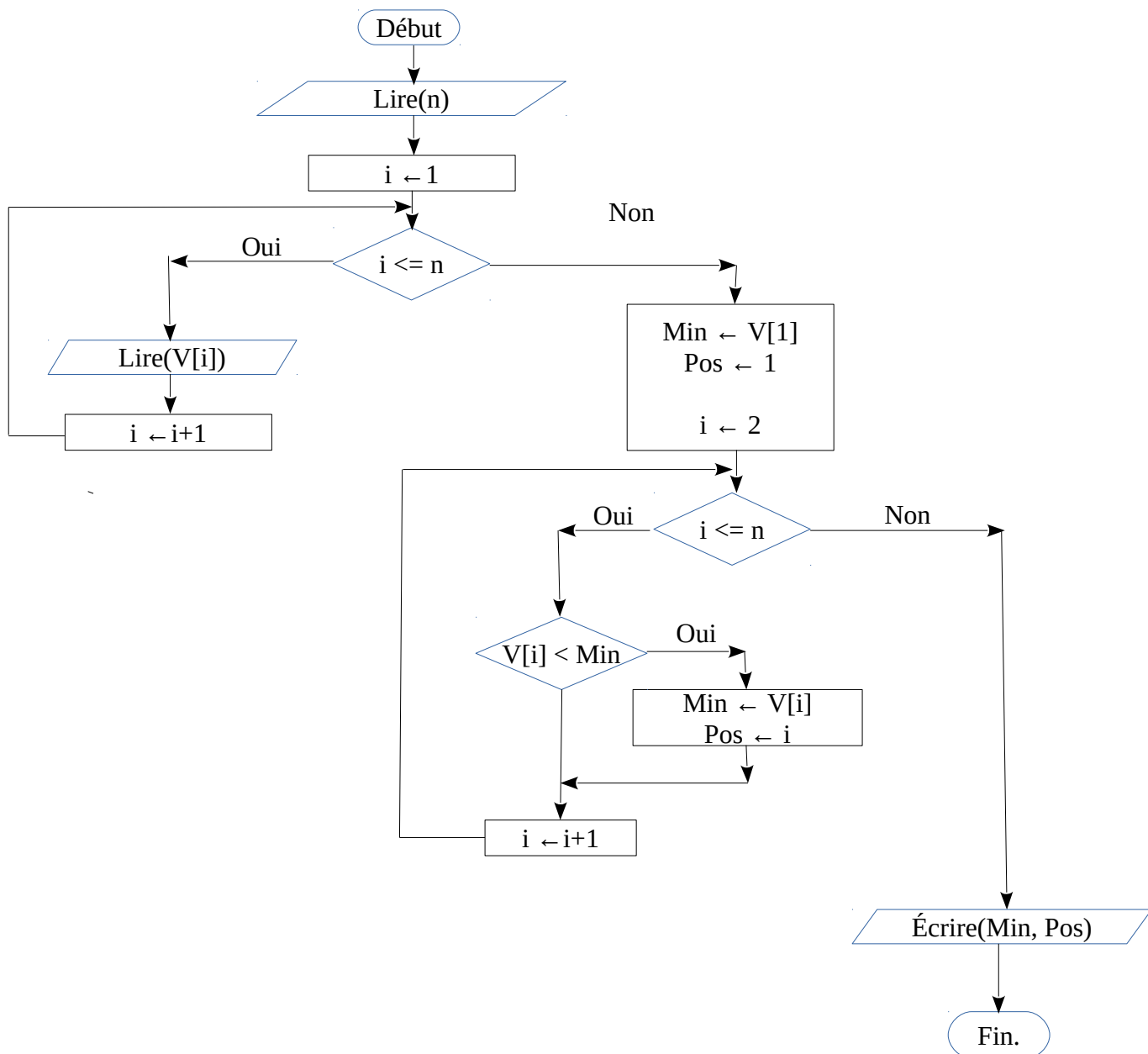
Organigramme

Déroulement

Déroulement du programme (ou l'algorithme) pour $n=6$ et $V = [5, 12, -1, 2, -8, 10]$.

Les valeurs de n et V données précédemment correspondent aux entrées du programme (c'est à dire les lignes du code n° 08 à 12). Le déroulement se fait pour la partie des traitements (n° de ligne entre 15 et 21).

<i>Instructions</i>	<i>Variables du Programme</i>				
	<i>n</i>	<i>i</i>	<i>V</i>	<i>Min</i>	<i>Pos</i>
<i>Entrées (N° de ligne : 08-12)</i>	5	/	[5, 12, -1, 2, -8, 10]	/	/
Min := V[1] ; Pos := 1 ;	"	/		5	1
For i :=2 if V[2]<Min (12 < 5) → False (on n'entre pas au test If)	"	2			
For i :=3 if V[3]<Min (-1 < 5) → True (on entre au test If) Min := V[i] ; (Min ← -1) Pos := i; (Pos ← 3)	"	3	"	-1	3
For i :=4 if V[4]<Min (2 < -1) → False (on n'entre pas au test If)	"	4	"	"	"
For i :=5 if V[5]<Min (-8 < 5) → True (on entre au test If) Min := V[i] ; (Min ← -8) Pos := i; (Pos ← 5)	"	5	"	-8	5
For i :=6 if V[6]<Min (10 < -8) → False (on n'entre pas au test If) Arrêter la boucle For (car $i = n$)	"	6	"	"	"
Write(Min, Pos)	"	"	"	-8	5

Donc le min est **-8** et sa position est la case N° **5**.

1- Recherche du max et sa position dans vecteur**L'algorithmme**

```

Algorithme exo4_2_Max
  Variables
    V : Tableau [1..100] de Réel
    i, n, Pos : entier    Max:Réel
  Début
    Lire(n)
    Pour i←1 à n faire
      Lire( V[i] )
    Fin-Pour

    Max ← V[1]
    Pos ← 1
    Pour i←2 à n faire
      Si T[i] > Max alors
        Max ← V[i]
        Pos ← i
      Fin-Si
    Fin-Pour

    Écrire( Max, Pos)
  Fin

```

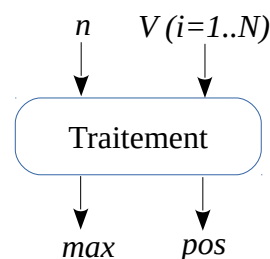
**Le programme PASCAL**

```

01 Program exo4_2_Max;
02 Uses wincrt ;
03 var
04   T, V : array[1..100] of Real;
05   i, n, Pos : integer ; Max:Real;
06 Begin
07   {Les entrées}
08   Write('Donner la taille du vecteur V : ');
09   Read(n);
10   Writeln('Donner les composantes du vecteur V : ');
11   For i:=1 to n do
12     Read( V[i] );
13
14   {Les traitements}
15   Max:=V[1]; Pos:=1; {On suppose que le Max est la valeur de la première case}
16   For i:=2 to n do {On parcourt toutes les autres cases}
17     If V[i] > Max then {Pour chaque case qui est supérieur au Max}
18       begin
19         Max := V[i]; {On actualise le Max (corriger le Max) }
20         Pos := i; {On actualise sa position}
21       end;
22
23   {Les sorties}
24   Write('Le Max du V est : ',Max:2:2,' et sa position est : ', Pos);
25 End.

```

Explication

Le Même principe que la recherche du Min. Juste la condition qui est modifiée ($V[i] > Max$)

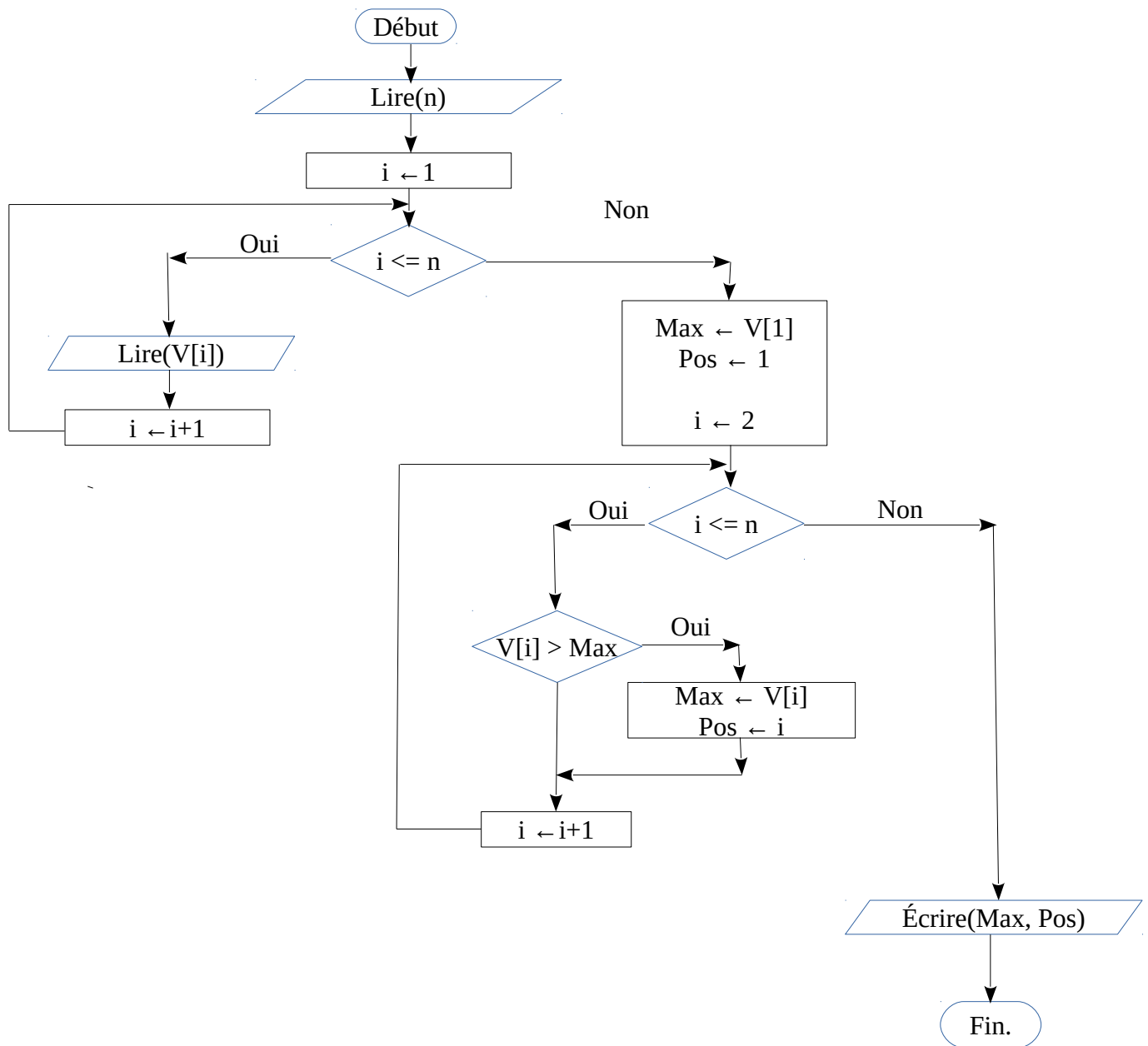
Organigramme

Déroulement

Déroulement du programme (ou l'algorithme) pour $n=6$ et $V = [5, 12, -1, 2, -8, 10]$.

Les valeurs de n et V données précédemment correspondent aux entrées du programme (c'est à dire les lignes du code n° 08 à 12). Le déroulement se fait pour la partie des traitements (n° de ligne entre 15 et 21).

<i>Instructions</i>	<i>Variables du Programme</i>				
	<i>n</i>	<i>i</i>	<i>V</i>	<i>Max</i>	<i>Pos</i>
<i>Entrées (N° de ligne : 08-12)</i>	5	/	[5, 12, -1, 2, -8, 10]	/	/
Max := V[1] ; Pos := 1 ;	"	/		5	1
For i :=2 if V[2]>Max (12 > 5)→ True (on entre au test If) Max := V[i] ; (Max ← 12) Pos := i; (Pos ← 2)	"	2		12	2
For i :=3 if V[3]>Max (-1 > 12)→ False (on n'entre pas au test If)	"	3	"	"	"
For i :=4 if V[4]>Max (2 > 12)→ False (on n'entre pas au test If)	"	4	"	"	"
For i :=5 if V[5]<Min (-8 > 12)→ False (on n'entre pas au test If)	"	5	"	"	"
For i :=6 if V[6]>Max (10 > 12)→ False (on n'entre pas au test If) Arrêter la boucle For (car $i = n$)	"	6	"	"	"
Write(Max, Pos)	"	"	"	12	2

Donc le max est **12** et sa position est la case N° **2**.

Exercice 5 : La recherche d'une valeur dans un vecteur

Soit V un vecteur de type réel de taille N. Écrire un algorithme/programme PASCAL qui permet de rechercher si une valeur réelle x existe ou non dans le vecteur V. Dans le cas où x existe dans V, on affiche aussi sa position.

Solution *Solution 01 : utiliser un booléen Trouve*

L'algorithme

```

Algorithme exo5_a
  Variables
    V : Tableau [1..100] de Réel
    i,n, Pos : entier    x:Réel
    Trouve : booléen

  Début
    Lire(n)
    Pour i←1 à n faire
      Lire( V[i] )
    Fin-Pour
    Lire(x)

    Trouve ← False    i ← 1
    Tantque (i<=n) ET (Trouve = False) Faire
      Si T[i] = x alors
        Trouve ← True
        Pos ← i
      Fin-Si
      i ← i+1
    Fin-Tantque

    Si Trouve = True Alors
      Écrire('X existe dans la position : ', Pos)
    Sinon
      Écrire('X n'existe pas dans V')
    Fin-Si
  Fin

```

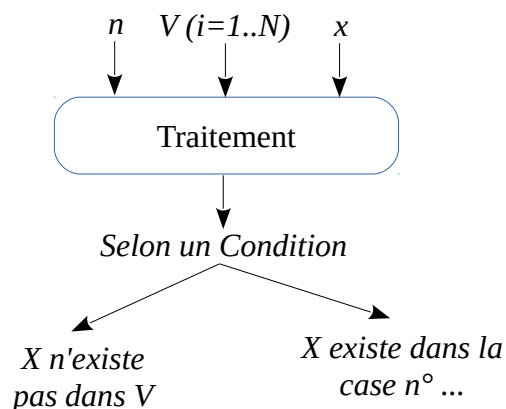
**Le programme PASCAL**

```

01 Program exo5_a;
02 Uses wincrt ;
03 var
04   T, V : array[1..100] of Real;
05   i, n, Pos : integer ; x:Real; Trouve:boolean;
06 Begin
07   {Les entrées}
08   Write('Donner la taille du vecteur V : ');
09   Read(n);
10   Writeln('Donner les composantes du vecteur V : ');
11   For i:=1 to n do
12     Read( V[i] );
13   Write('Donner la valeur de x : '); Read(x);
14
15   {Les traitements}
16   Trouve:=false; i:=1; {Initialiser Trouve à false}
17   While (i<=n) AND (Trouve = false) do
18     begin
19       If V[i]=x then {Si une case égale à x}
20         begin
21           Trouve:=true; Pos:=i;
22         End;
23       i := i+1;
24     end;
25
26   {Les sorties}
27   If Trouve=true Then
28     Write('x existe dans le vecteur et sa position est : ', Pos)
29   Else
30     Write('x n'existe pas dans le vecteur');
31 End.

```

Explication

Les entrées du programme sont le vecteur V et la valeur de x à rechercher. Il y a une boucle de recherche qui permet de parcourir toutes les case de 1 jusqu'à n et elle s'arrête dans deux cas : Soit $V[i]=x$ (donc on trouve la valeur x et on continue pas la recherche), soit $i>n$ (on a parcouru toutes les case sans trouver aucun valeur). La variable booléenne Trouve représente l'existence de x dans V ou non : Si Trouve = True, donc on a trouvé x sinon on l'a pas trouve (ou on a pas encore trouvé x). La boucle de recherche **Tantque** ($i \leq n$) **ET** (Trouve = False) **Faire** signifie : Tantque on a pas terminé le tableau ($i \leq n$) et toujours on pas encore trouve x (Trouve = False) donc on entre à la boucle, une teste permet de vérifie la case actuelle si est égale à x (Si $V[i]=x$ Alors), donc ce cas on sauvegarde la position (qui est i : $pos \leftarrow i$) et on indique qu'on a trouvé la valeur x (Trouve \leftarrow true), ensuite, on se met à la case suivante : $i \leftarrow i+1$, et ainsi de suite.

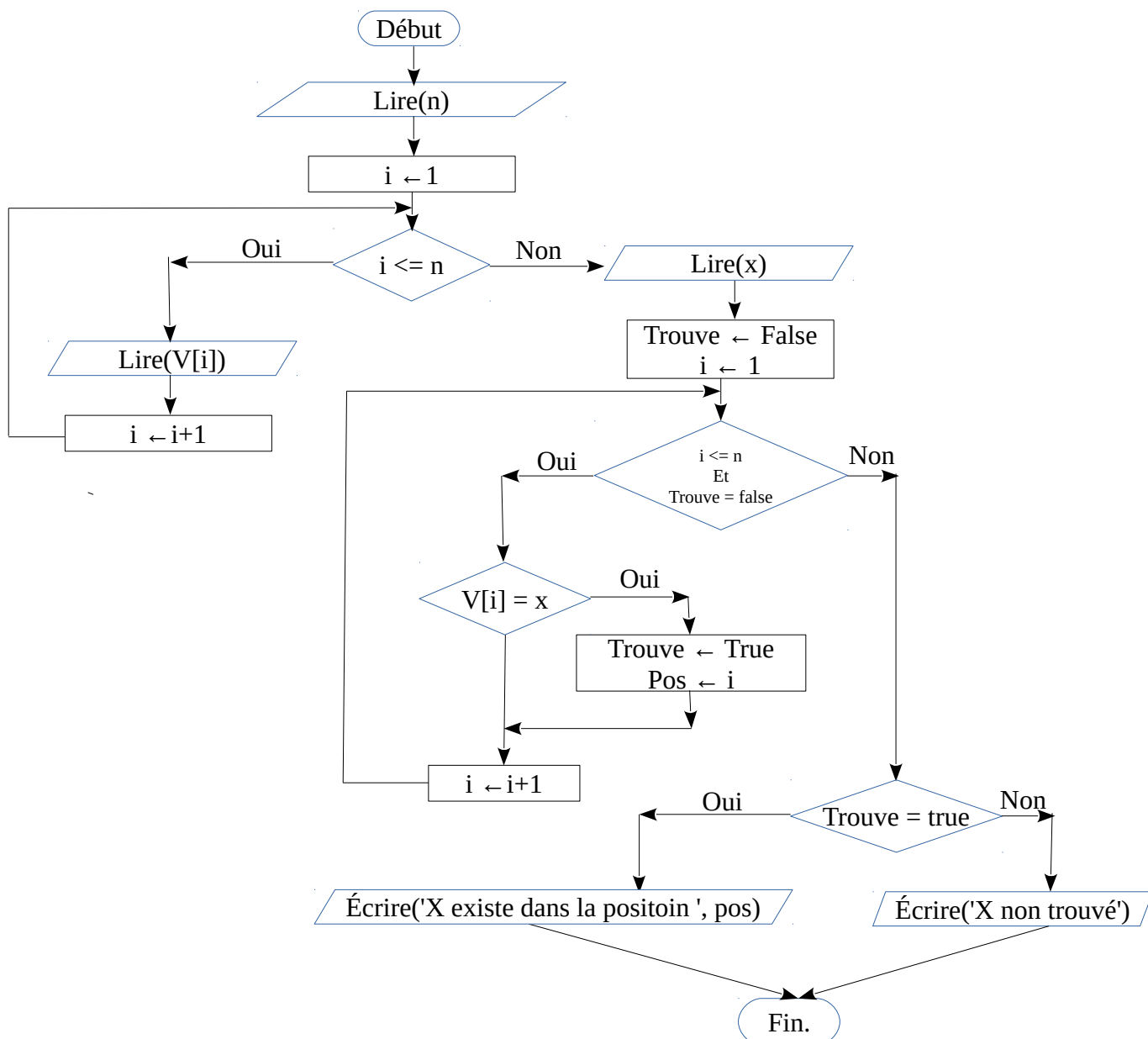
Organigramme

Déroulement1- Déroulement du programme (ou l'algorithme) pour $n=6$ et $V = [5, 12, -1, 2, -8, 10]$. et $x=2$

<i>Instructions</i>	<i>Variables du Programme</i>						
	<i>n</i>	<i>i</i>	<i>V</i>	<i>x</i>	<i>Trouve</i>	<i>Pos</i>	<i>Réponse (résultat)</i>
<i>Entrées (N° de ligne : 08-13)</i>	6	/	[5, 12, -1, 2, -8, 10]	2	/	/	
Trouve := false ; i:=1 ;	"	1		"	False	"	
While (i<=n)AND(Trouve=false) (1<=6)And(false=false) → True (on entre à While) If (V[1] = x) (5=2) → False (On n'entre pas à If) i:= i+1 ; (i=2)	"	2		"	"	"	
While (i<=n)AND(Trouve=false) (2<=6)And(false=false) → True (on entre à While) If (V[2] = x) (12=2) → False (On n'entre pas à If) i:= i+1 ; (i=3)	"	3		"	"	"	
While (i<=n)AND(Trouve=false) (3<=6)And(false=false) → True (on entre à While) If (V[3] = x) (-1=2) → False (On n'entre pas à If) i:= i+1 ; (i=4)	"	4		"	"	"	
While (i<=n)AND(Trouve=false) (4<=6)And(false=false) → True (on entre à While) If (V[4] = x) (2=2) → True (On entre à If) Trouve := true Pos:= i (Pos=4) i:= i+1 ; (i=5)	"	5		"	True	4	
While (i<=n)AND(Trouve=false) (5<=6)And(true=false) True And False → False (on n'entre pas à While)	"			"	"	"	
If Trouve = true → True (on entre à If) Write('x existe dans ', pos)	"			"	"	"	X existe dans la position 4

Donc le programme affichera le résultat : **X existe dans le vecteur et sa position est : 4**

1- Déroulement du programme (ou l'algorithme) pour $n=6$ et $V = [5, 12, -1, 2, -8, 10]$. et $x=55$

<i>Instructions</i>	<i>Variables du Programme</i>						
	<i>n</i>	<i>i</i>	<i>V</i>	<i>x</i>	<i>Trouve</i>	<i>Pos</i>	<i>Réponse (résultat)</i>
<i>Entrées (N° de ligne : 08-13)</i>	6	/	[5, 12, -1, 2, -8, 10]	5	/	/	
Trouve := false ; i:=1 ;	"	1		"	False	"	
While (i<=n)AND(Trouve=false) (1<=6)And(false=false) → True (on entre à While) If (V[1] = x) (5=55) → False (On n'entre pas à If) i:= i+1 ; (i=2)	"			"	"	"	
While (i<=n)AND(Trouve=false) (2<=6)And(false=false) → True (on entre à While) If (V[2] = x) (12=55) → False (On n'entre pas à If) i:= i+1 ; (i=3)	"		"	"	"	"	
While (i<=n)AND(Trouve=false) (3<=6)And(false=false) → True (on entre à While) If (V[3] = x) (-1=55) → False (On n'entre pas à If) i:= i+1 ; (i=4)	"		"	"	"	"	
While (i<=n)AND(Trouve=false) (4<=6)And(false=false) → True (on entre à While) If (V[4] = x) (2=55) → False (On n'entre pas à If) i:= i+1 ; (i=5)	"		"	"	"	"	
While (i<=n)AND(Trouve=false) (5<=6)And(false=false) → True (on entre à While) If (V[5] = x) (-8=55) → False (On n'entre pas à If) i:= i+1 ; (i=6)	"		"	"	"	"	
While (i<=n)AND(Trouve=false) (6<=6)And(false=false) → True (on entre à While) If (V[6] = x) (10=55) → False (On n'entre pas à If) i:= i+1 ; (i=7)	"		"	"	"	"	
While (i<=n)AND(Trouve=false) (7<=6)And(false=false)	"	"	"	"	"	"	

False And True → False (on n'entre pas à While)							
If Trouve = true → Faise (on n'entre pas à If → On entre à Else) Write('x n'existe pas dans ')	"		"		"		X n'existe pas dans le vecteur

Donc le programme affichera le résultat : **X n'existe pas dans le vecteur.**

Solution 02 : utiliser l'indice i (selon la valeur de i)**L'algorithme**

```

Algorithme exo5_b
  Variables
    V : Tableau [1..100] de Réel
    i,n: entier    x:Réel

  Début
    Lire(n)
    Pour i+1 à n faire
      Lire( V[i] )
    Fin-Pour
    Lire(x)

    i ← 1
    Tantque (i <= n) ET (T[i] <> x) Faire
      i ← i+1
    Fin-Tantque

    Si i<=n Alors
      Écrire('X existe dans la position : ', i)
    Sinon
      Écrire('X n''existe pas dans V')
    Fin-Si
  Fin

```

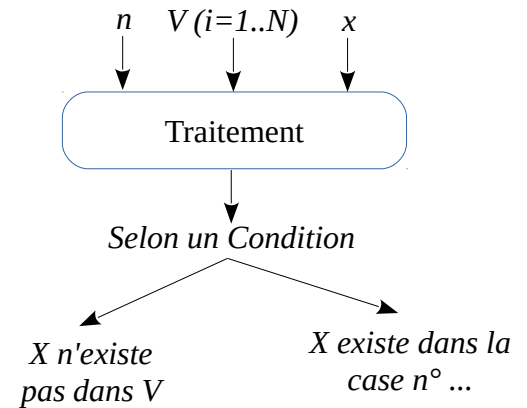
**Le programme PASCAL**

```

01 Program exo5_b;
02 Uses wincrt ;
03 var
04     T, V : array[1..100] of Real;
05     i, n : integer ; x:Real;
06 Begin
07     {Les entrées}
08     Write('Donner la taille du vecteur V : ');
09     Read(n);
10     Writeln('Donner les composantes du vecteur V : ');
11     For i:=1 to n do
12         Read( V[i] );
13     Write('Donner la valeur de x : '); Read(x);
14
15     {Les traitements}
16     i:=1; {Initialiser Trouve à false}
17     While (i<=n) AND (V[i] <> x) do
18         i := i+1;
19
20     {Les sorties}
21     If i <= n Then
22         Write('x existe dans le vecteur et sa position est : ', i)
23     Else
24         Write('x n''existe pas dans le vecteur');
25 End.

```

Explication

Dans cette solution, la boucle recherche s'arrête lorsque la condition $(i \leq n) \text{ AND } (V[i] \neq x)$ est fausse, c-à-d, elle devient $(i > n) \text{ OR } (V[i] = x)$ (Soit $i > n$ ou bien $V[i] = x$). Lorsque la boucle est terminée, on aura deux cas par rapport à la valeur de i : Soit $i > n$ ou bien $i \leq n$. Dans le cas où $i > n$,

ça veut dire qu'on a parcouru toutes cases du vecteur sans trouver aucun élément qui égale à x , sinon ($i < n$), ça veut dire que la boucle a été arrêtée à la case i où on trouvé la valeur x , c'est à dire $V[i]=x$.

Organigramme

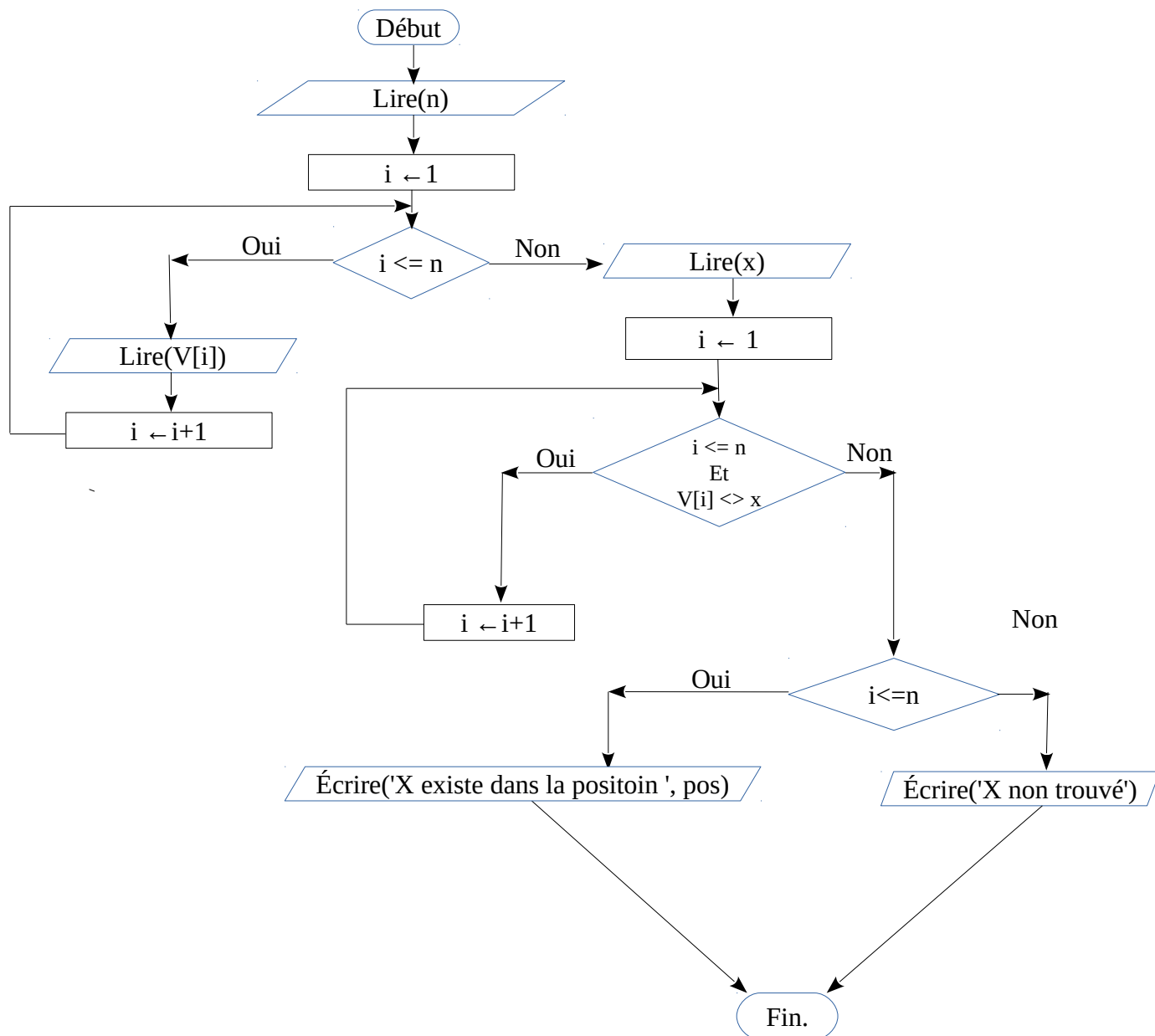

Déroulement

1- Déroulement du programme (ou l'algorithme) pour $n=6$ et $V = [5, 12, -1, 2, -8, 10]$. et $x=2$

<i>Instructions</i>	<i>Variables du Programme</i>				
	<i>n</i>	<i>i</i>	<i>V</i>	<i>x</i>	<i>Réponse (résultat)</i>
Entrées (N° de ligne : 08-13)	6	/	[5, 12, -1, 2, -8, 10]	2	
i:=1 ;	"	1		"	
While (i<=n)AND(V[i]<>x) (1<=6)And(5<>2) (True)And(True)→ True (on entre à While) i:= i+1 ; (i=2)	"	2	"	"	
While (i<=n)AND(V[i]<>x) (2<=6)And(12<>2) (True)And(True)→ True (on entre à While) i:= i+1 ; (i=3)	"	3	"	"	
While (i<=n)AND(V[i]<>x) (3<=6)And(-1<>2) (True)And(True)→ True (on entre à While) i:= i+1 ; (i=4)	"	4	"	"	
While (i<=n)AND(V[i]<>x) (4<=6)And(2<>2) (True)And(False)→ False (on n'entre pas à While)	"	"	"	"	
If i<=n (4 ≤ 6) → True (on entre à If) Write('x existe dans ', i)	"	"	"	"	X existe dans la position 4

Donc le programme affichera le résultat : **X existe dans le vecteur et sa position est : 4**

1- Déroulement du programme (ou l'algorithme) pour $n=6$ et $V = [5, 12, -1, 2, -8, 10]$. et $x=55$

<i>Instructions</i>	<i>Variables du Programme</i>				
	<i>n</i>	<i>i</i>	<i>V</i>	<i>x</i>	<i>Réponse (résultat)</i>
<i>Entrées (N° de ligne : 08-13)</i>	6	/	[5, 12, -1, 2, -8, 10]	2	
<i>i:=1 ;</i>	"	1		"	
While ($i \leq n$)AND($V[i] < x$) ($1 \leq 6$)And($5 < 55$) (True)And(True)→ True (on entre à While) <i>i:= i+1 ; (i=2)</i>	"	2	"	"	
While ($i \leq n$)AND($V[i] < x$) ($2 \leq 6$)And($12 < 55$) (True)And(True)→ True (on entre à While) <i>i:= i+1 ; (i=3)</i>	"	3	"	"	
While ($i \leq n$)AND($V[i] < x$) ($3 \leq 6$)And($-1 < 55$) (True)And(True)→ True (on entre à While) <i>i:= i+1 ; (i=4)</i>	"	4	"	"	
While ($i \leq n$)AND($V[i] < x$) ($4 \leq 6$)And($2 < 55$) (True)And(True)→ True (on entre à While) <i>i:= i+1 ; (i=5)</i>	"	5	"	"	
While ($i \leq n$)AND($V[i] < x$) ($5 \leq 6$)And($-8 < 55$) (True)And(True)→ True (on entre à While) <i>i:= i+1 ; (i=6)</i>	"	6			
While ($i \leq n$)AND($V[i] < x$) ($6 \leq 6$)And($10 < 55$) (True)And(True)→ True (on entre à While) <i>i:= i+1 ; (i=7)</i>	"	7			
While ($i \leq n$)AND($V[i] < x$) ($7 \leq 6$)And($0 < 2$) (False)And(True)→ False (on n'entre pas à While)	"				
If $i \leq n$ ($7 \leq 6$) → False (on n'entre pas à If, on entre à Else) Write('x n'existe pas dans le vecteur')	"		"	"	X n'existe pas dans le vecteur

Donc le programme affichera le résultat : **X n'existe pas dans le vecteur.**

Exercice 6 : Lecture et affichage d'une matrice

Écrire un algorithme/programme PASCAL qui permet de lire et afficher une matrice de type réel A de N lignes et M colonnes.

Solution *Solution 01 : utiliser un booléen Trouve*

L'algorithme

```

Algorithme exo6_lecture_ecriture
  Variables
    A:Tableau [1..10,1..10] de Réel
    i,j, N, M : entier
  Début
    Lire(N, M)
    Pour i←1 à N faire
      Pour j←1 à M faire
        Lire( A[i,j] )
      Fin-Pour
    Fin-Pour

    Pour i←1 à N faire
      Pour j←1 à M faire
        Écrire( A[i,j] )
      Fin-Pour
    Fin-Pour
  Fin

```

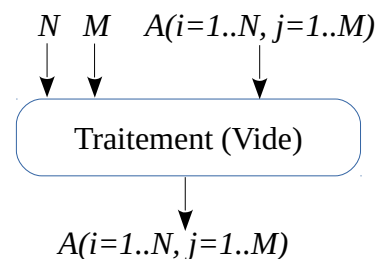

Le programme PASCAL

```

01 Program exo6_lecture_ecriture;
02 Uses wincrt ;
03 var
04     A : array[1..10, 1..10] of Real;
05     i, j, N, M : integer;
06 Begin
07     {Les entrées}
08     Write('Donner les dimensions de la Matrice A : ');
09     Read(N, M);
10     Writeln('Donner les composantes de la matrice A : ');
11     For i:=1 to N do
12         For j:=1 to M do
13             Read( A[i, j] );
14
15     {Les traitements}
16
17
18     {Les sorties}
19     Writeln('L'affichage de la matrice A : ');
20     For i:=1 to N do
21         begin
22             For j:=1 to M do
23                 Write( V[i]:8:2 );
24
25             Writeln; {Sauter la ligne}
26         end;
27 End.

```

Explication

Ce programme illustre comment déclarer, lire et écrire une matrice d'ordre $N \times M$. Pour lire ou écrire une matrice, on aura besoin de deux boucles imbriquées, la boucle externe pour les lignes (**For** i) et la boucle interne pour les colonnes (**For** j).

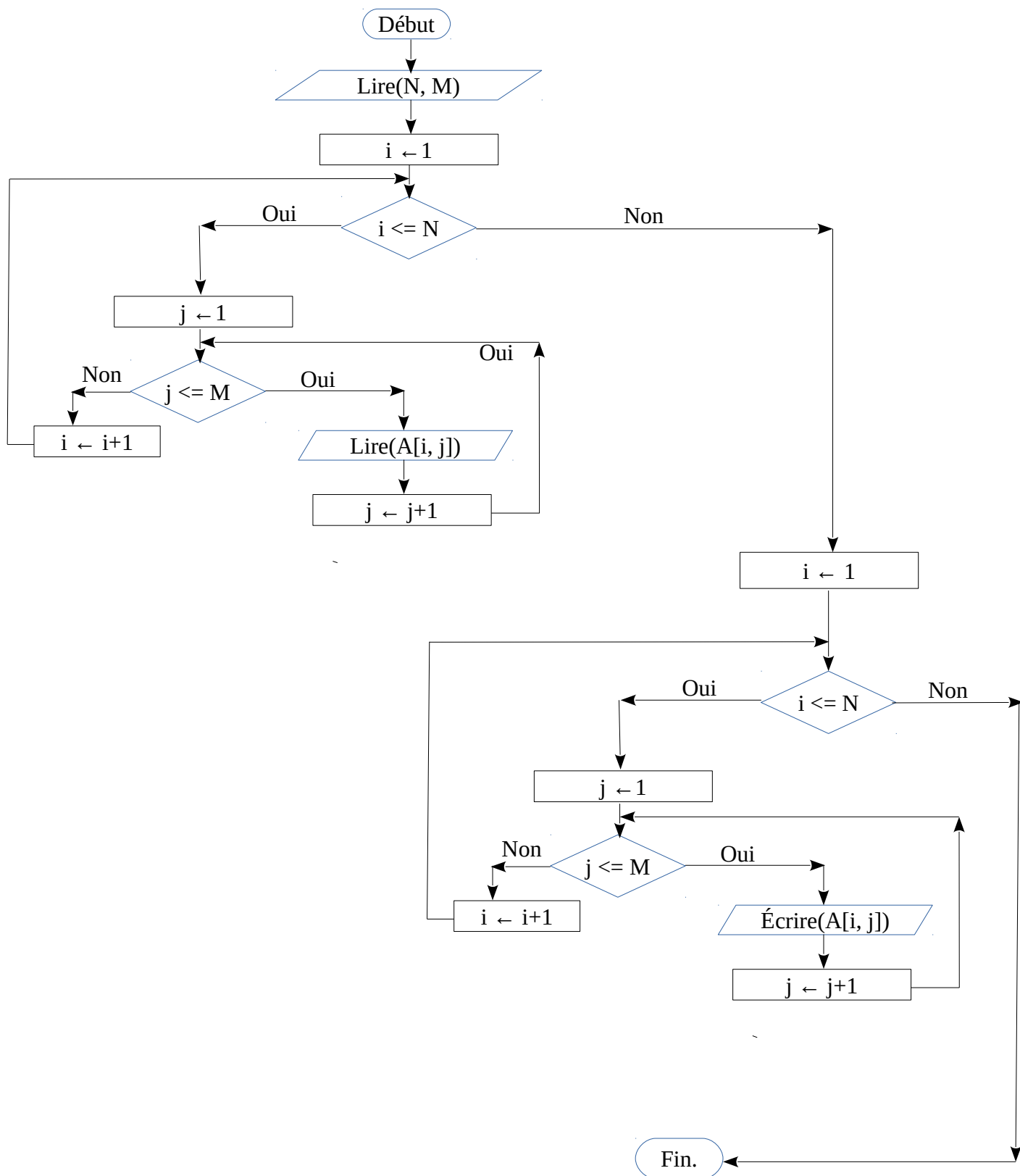
Organigramme

Exercice 7 : Somme, Moyenne et Produit des éléments d'une matrice

Soit une matrice A réelle d'ordre $N \times M$.

1 Écrire un algorithme/programme PASCAL qui calcule la somme et la moyenne des éléments de la matrice A.

2 Écrire un algorithme/programme PASCAL qui permet de calculer la somme de chaque ligne et le produit de chaque colonne.

Solution

1- Somme et la moyenne des éléments de la matrice A

L'algorithme

```

Algorithme exo7_1
  Variables
    A: Tableau [1..10,1..10] de Réel
    i, j, N, M : entier
    Som, Moy : réel

  Début
    Lire (N, M)
    Pour i←1 à N faire
      Pour j←1 à M faire
        Lire( A[i,j] )
      Fin-Pour
    Fin-Pour

    Som ← 0
    Pour i←1 à N faire
      Pour j←1 à M faire
        Som ← Som + A[i, j]
      Fin-Pour
    Fin-Pour
    Moy ← Som / (N*M)

    Écrire (Som, Moy);
  Fin

```

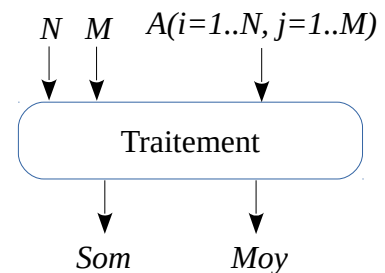

Le programme PASCAL

```

01 Program exo7_1;
02 Uses wincrt ;
03 var
04   A : array[1..10, 1..10] of Real;
05   i, j, N, M : integer;
06   Som, Moy:real;
07 Begin
08   {Les entrées}
09   Write('Donner les dimensions de la Matrice A : ');
10   Read(N, M);
11   Writeln('Donner les composantes de la matrice A : ');
12   For i:=1 to N do
13     For j:=1 to M do
14       Read( A[i, j] );
15
16   {Les traitements}
17   Som:=0; {Initialiser toujours la somme à ZÉRO}
18   For i:=1 to N do
19     For j:=1 to M do
20       Som := Som + A[i, j];
21
22   Moy := Som / (N*M); {La moyenne égale à la somme sur nombre d'éléments}
23
24   {Les sorties}
25   Write('La somme est : ',Som:2:2,' La Moyenne est : ',Moy:2:2);
26 End.
27

```

Explication

La somme des éléments d'une matrices est donnée par la formule : $A[1, 1]+A[1, 2]+ \dots + A[1,M]+ A[2, 1]+A[2, 2]+ \dots + A[2,M]+ \dots \dots \dots + A[N, 1]+A[N, 2]+ \dots + A[N,M]$. On peut écrire cette formule comme suit :

Som =	$A[1, 1]+A[1, 2]+ \dots + A[1,M]$	//La somme de la première
ligne		
	$+ A[2, 1]+A[2, 2]+ \dots + A[2,M]$	//La somme de la deuxième
ligne		
	$+ A[3, 1]+A[3, 2]+ \dots + A[3,M]$	//La somme de la troisième
ligne		
	
	
	$+ A[N, 1]+A[N, 2]+ \dots + A[N,M]$	//La somme de la dernière
ligne		

Ça devient :

$$\text{Som} = \sum_{j=1}^M A[1,j] + \sum_{j=1}^M A[2,j] + \dots + \sum_{j=1}^M A[i,j] + \dots + \sum_{j=1}^M A[N,j]$$

$$\text{Som} = \sum_{i=1}^N \sum_{j=1}^M A[i,j]$$

Chaque symbole de somme sera remplacé par une boucle POUR, donc, on aura deux boucles imbriquées, qui permettent de répéter l'instruction : $\text{Som} \leftarrow \text{Som} + A[i, j]$

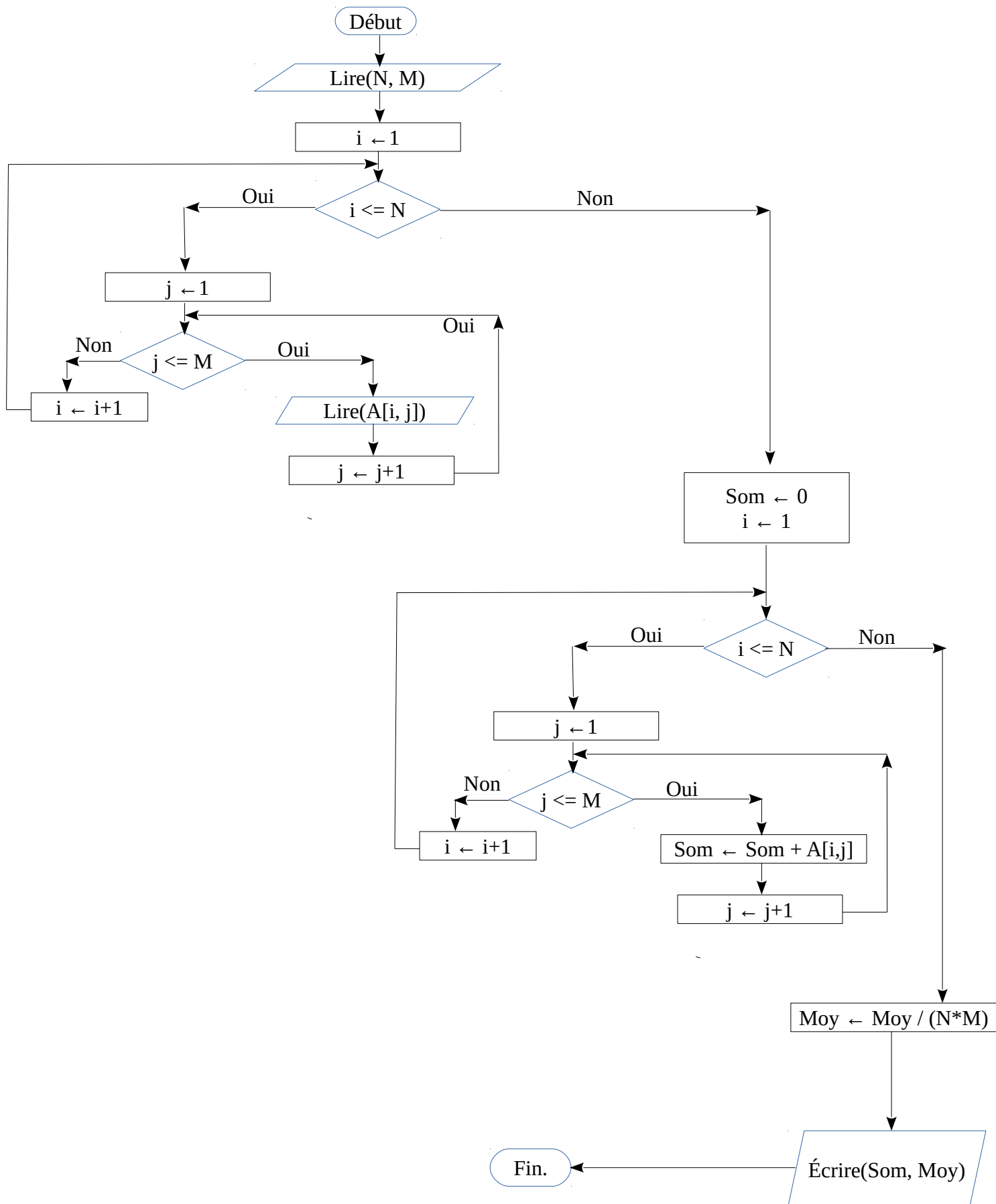
Organigramme

2- Somme de chaque ligne et Produit de chaque colonnes

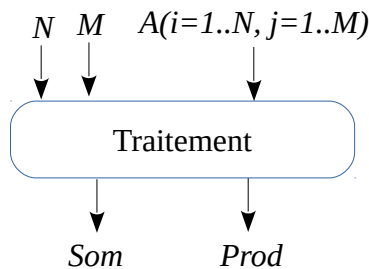
L'algorithme**Algorithme** exo7_2**Variables**A: **Tableau** [1..10, 1..10] **de** Réel

i, j, N, M : entier

Som, Moy : **Tableau**[1..10] **de** Réel**Début**

Lire(N, M)

Pour i←1 **à** N **faire****Pour** j←1 **à** M **faire**

Lire(A[i, j])

Fin-Pour**Fin-Pour****Pour** i←1 **à** N **faire**

Som[i] ← 0

Pour j←1 **à** M **faire**

Som[i] ← Som[i] + A[i, j]

Fin-Pour**Fin-Pour****Pour** j←1 **à** M **faire**

Prod[j] ← 1

Pour i←1 **à** N **faire**

Prod[j] ← Prod[j] * A[i, j]

Fin-Pour**Fin-Pour****Pour** i←1 **à** N **faire**

Écrire(Som[i])

Fin-Pour**Pour** j←1 **à** M **faire**

Écrire(Prod[j])

Fin-Pour**Fin**

Le programme PASCAL

```

01 Program exo7_2;
02 Uses wincrt ;
03 var
04   A : array[1..10, 1..10] of Real;
05   i, j, N, M : integer;
06   Som, Prod : array[1..10] of Real;
07 Begin
08   {Les entrées}
09   Write('Donner les dimensions de la Matrice A : ');
10   Read(N, M);
11   Writeln('Donner les composantes de la matrice A : ');
12   For i:=1 to N do
13     For j:=1 to M do
14       Read( A[i, j] );
15
16   {Les traitements}
17   For i:=1 to N do
18     begin
19       Som[i] := 0; {Initialiser la somme de la ligne i à 0}
20       For j:=1 to M do
21         Som[i] := Som[i] + A[i, j];
22     end;
23
24   For j:=1 to M do
25     begin
26       Prod[j] := 1; {Initialiser le produit de la colonne j à 1}
27       For i:=1 to N do
28         Prod[j] := Prod[j] * A[i, j];
29     end;
30
31   {Les sorties}
32   Writeln;
33   Writeln('La somme des lignes de la matrice A : ');
34   For i:=1 to N do
35     Write(Som[i]:10:2);
36
37   Writeln;
38   Writeln('Le produit des colonnes de la matrice A : ');
39   For j:=1 to M do
40     Write(Prod[j]:10:2);
41 End.
42

```

Explication

Pour une matrice A de N lignes et M Colonnes, on aura, pour les lignes N sommes et, pour les colonnes, M Produits. Donc, on déclare les sommes des lignes comme un vecteur *Som* dont la taille est N, et les produits des colonnes comme un vecteur *Prod* dont la taille est M.

$$\text{Donc on aura, pour chaque ligne } i : \text{Som}[i] = \sum_{j=1}^M A[i, j]$$

$$\text{Et pour chaque colonne } j : \text{Prod}[j] = \prod_{i=1}^N A[i, j]$$

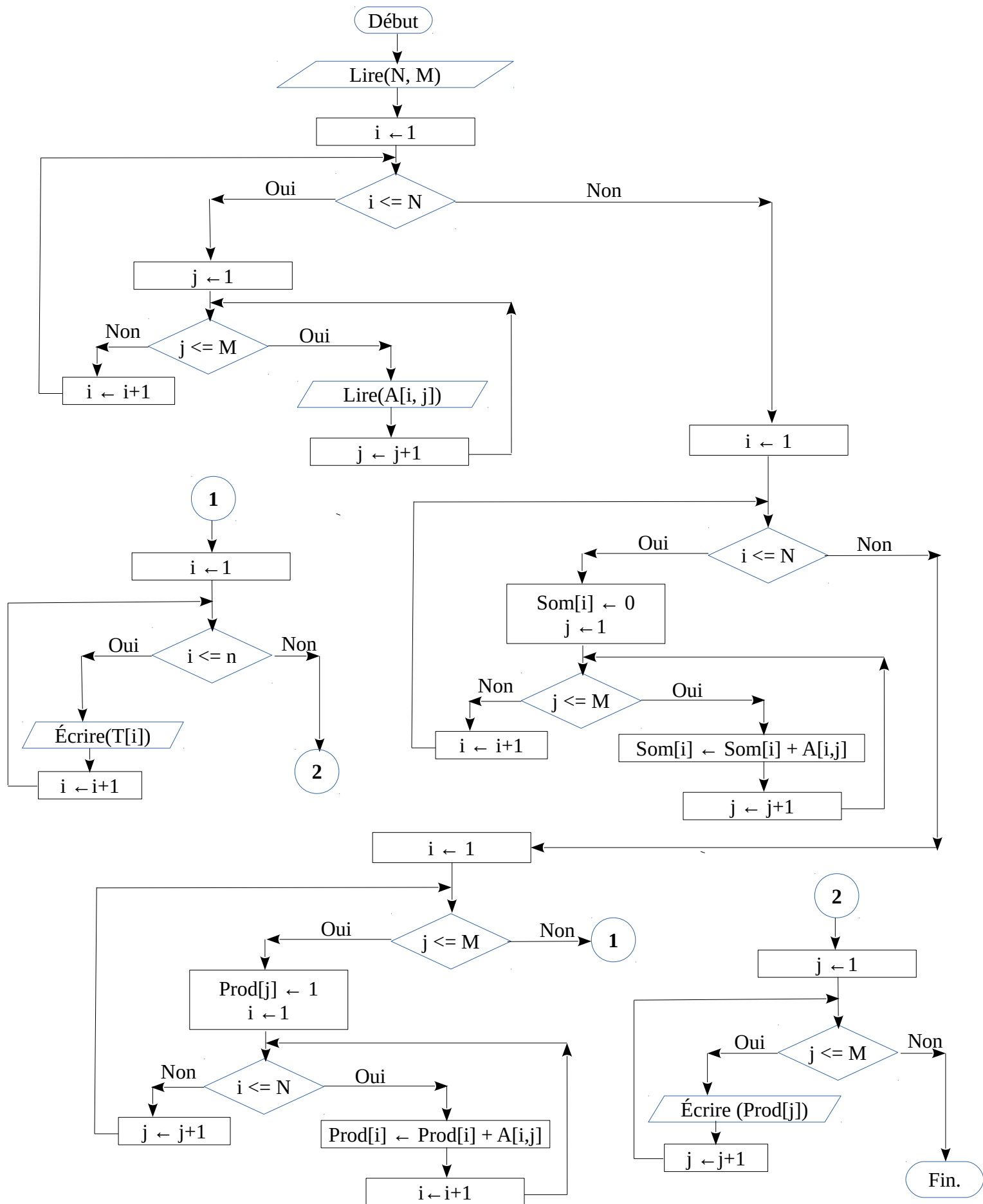
Organigramme

Exercice 8 : Min et le Max dans une matrice et leurs positions

Soit A une matrice réelle d'ordre $N \times M$.

1 Écrire un algorithme/programme PASCAL qui permet de rechercher le plus petit élément dans la matrice A ainsi que sa position.

2 Écrire un algorithme/programme PASCAL qui permet de rechercher le plus grand élément dans la matrice A ainsi que sa position.

Solution

1- Recherche du min et sa position dans une matrice

L'algorithme

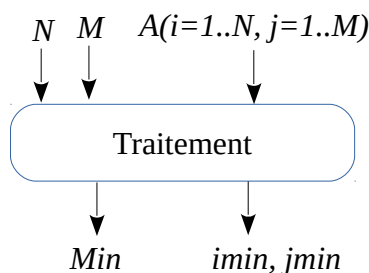

Algorithme exo8_1_Min

Variables

A : **Tableau** [1..10, 1..10] **de** Réel
 i, j, N, M, imin, jmin : entier
 Min: Réel

Début

Lire(N, M)

Pour i←1 **à** N **faire**

Pour j←1 **à** M **faire**

 Lire(A[i, j])

Fin-Pour

Fin-Pour

Min ← A[1, 1]

imin ← 1

jmin ← 1

Pour i←1 **à** N **faire**

Pour j←1 **à** M **faire**

Si A[i, j] < Min **alors**

 Min ← A[i, j]

 imin ← i

 jmin ← j

Fin-Si

Fin-Pour

Fin-Pour

Écrire(Min, imin, jmin)

Fin

Le programme PASCAL

```

01 Program exo8_1_Min;
02 Uses wincrt ;
03 var
04   A : array[1..10, 1..10] of Real;
05   i, j, N, M, imin, jmin : integer;
06   Min : real;
07 Begin
08   {Les entrées}
09   Write('Donner les dimensions de la Matrice A : ');
10   Read(N, M);
11   Writeln('Donner les composantes de la matrice A : ');
12   For i:=1 to N do
13     For j:=1 to M do
14       Read( A[i, j] );
15
16   {Les traitements}
17   Min := A[1, 1];
18   imin:= 1;
19   jmin := 1;
20
21   For i:=1 to N do
22     For j:=1 to M do
23       if A[i, j] < Min Then
24         begin
25           Min := A[i, j];
26           imin := 1;
27           jmin := 1;
28         end;
29
30   {Les sorties}
31   Write('Min=', Min:2:2, 'Et sa position est : ', imin, ' ', jmin);
32 End.

```

Explication

La solution consiste aux parcours des éléments de la matrice pour les comparer un à un à la valeur supposée minimale de la matrice (la ligne N° 23), dès qu'un élément est inférieur au minimum, ce dernier sera mis à jour ainsi que sa position imin (la ligne) et jmin (la colonne) (les lignes N° 25, 26 et 27). La valeur initiale du Min et la première case de la matrice, c'est à dire A[1,1], par conséquent, sa position est : imin=1 et jmin=1.

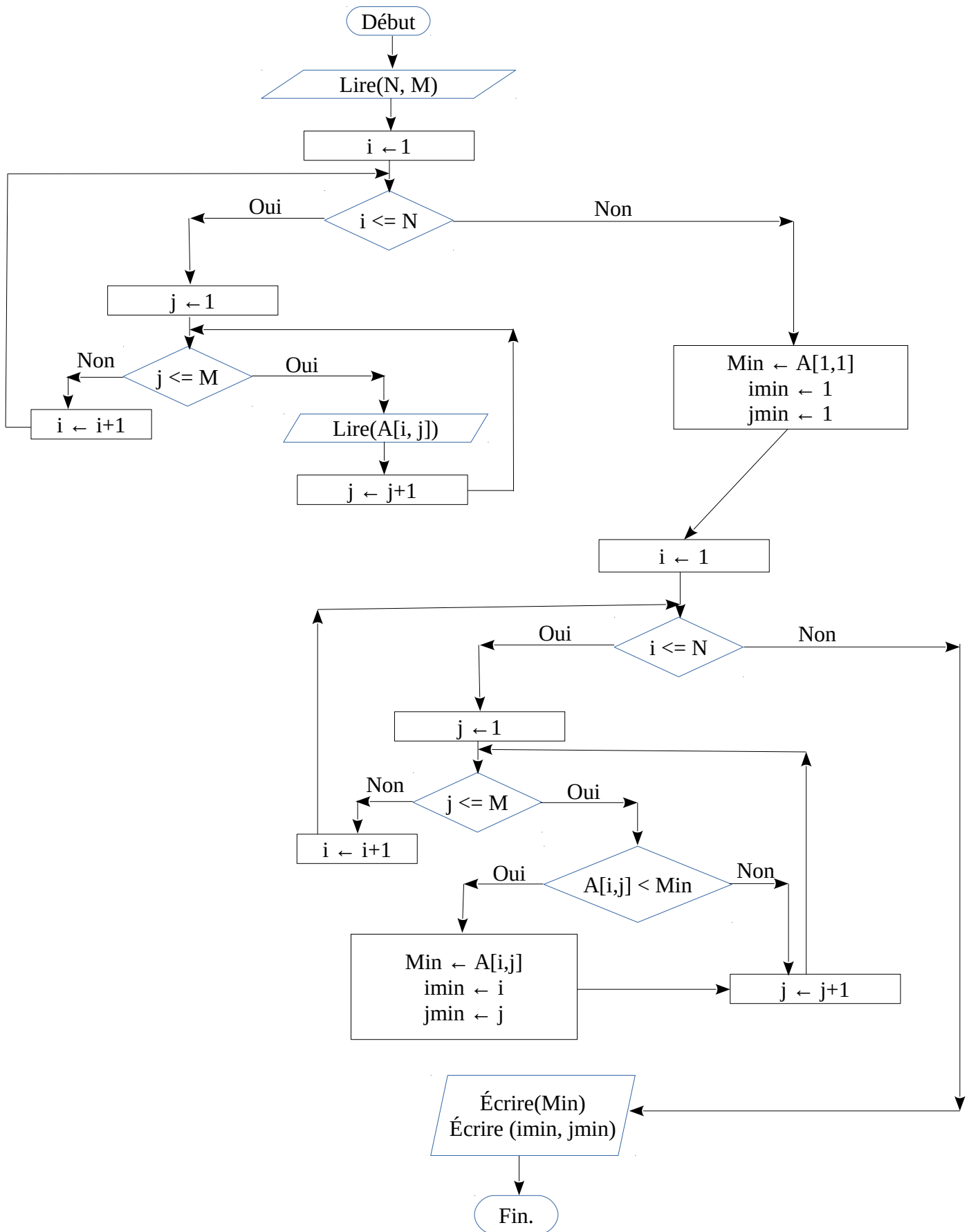
Organigramme

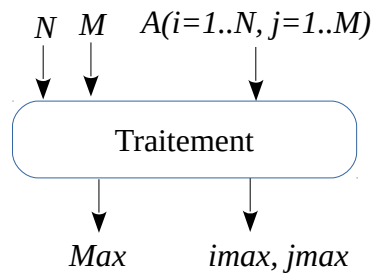
1- Recherche du max et sa position dans une matrice**L'algorithmme****Algorithmme** exo8_2_Max**Variables**

A : **Tableau** [1..10, 1..10] **de** Réel
 i, j, N, M, imax, jmax : entier
 Max: Réel

Début

Lire(N, M)

Pour i←1 **à** N **faire****Pour** j←1 **à** M **faire**

Lire(A[i, j])

Fin-Pour**Fin-Pour**

Max ← A[1, 1]

imax ← 1

jmax ← 1

Pour i←1 **à** N **faire****Pour** j←1 **à** M **faire****Si** A[i, j] > Max **alors**

Max ← A[i, j]

imax ← i

jmax ← j

Fin-Si**Fin-Pour****Fin-Pour**

Écrire(Max, imax, jmax)

Fin

Le programme PASCAL

```

01 Program exo8_2_Max;
02 Uses wincrt ;
03 var
04   A : array[1..10, 1..10] of Real;
05   i, j, N, M, imax, jmax : integer;
06   Max : real;
07 Begin
08   {Les entrées}
09   Write('Donner les dimensions de la Matrice A : ');
10   Read(N, M);
11   Writeln('Donner les composantes de la matrice A : ');
12   For i:=1 to N do
13     For j:=1 to M do
14       Read( A[i, j] );
15
16   {Les traitements}
17   Max := A[1, 1]; {On suppose que la première case est la max}
18   imax:= 1; {Donc sa position est la ligne 1}
19   jmax := 1; {et la colonne 1}
20
21   For i:=1 to N do {Pour toute ligne i}
22     For j:=1 to M do {Pour toute colonne j}
23       if A[i, j] > Max Then {Si la case A[i, j] est > au Max}
24         begin
25           Max := A[i, j]; {On actualise le Max}
26           imax := 1; {sa ligne imax}
27           jmax := 1; {sa colonne jmax}
28         end;
29
30   {Les sorties}
31   Write('Max=', Max:2:2, 'Et sa position est : ', imax, ' ', jmax);
32 End.

```

Explication

Le même principe que le min et sa position

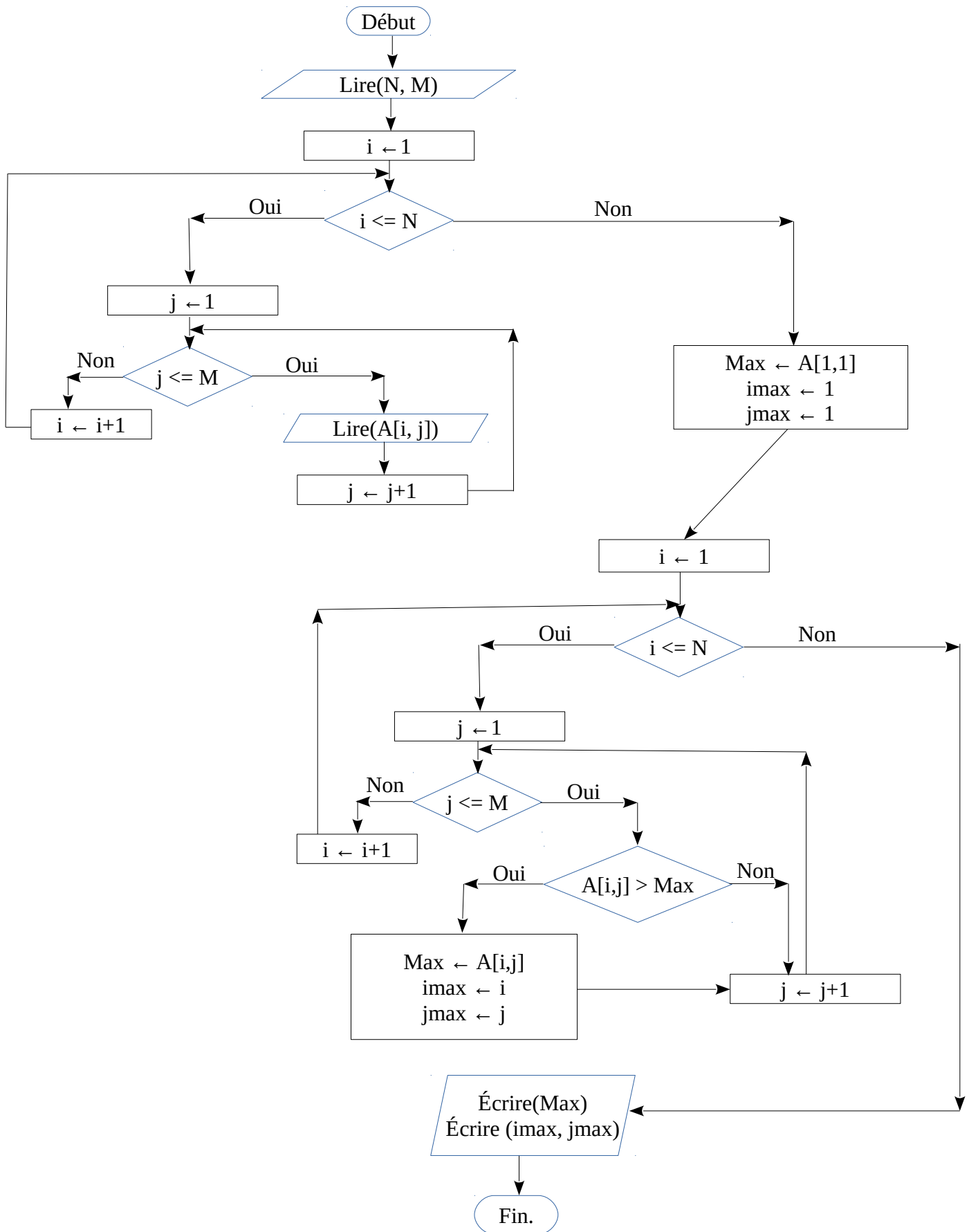
Organigramme

Exercice 9 : Transposée d'une matrice. Somme de deux matrices

1 Écrire un algorithme/programme PASCAL qui permet de calculer la transposée d'une matrice réelle A d'ordre NxM.

2 Écrire un algorithme/programme PASCAL qui permet de réaliser la somme de matrices réelles A et B d'ordre NxM.

Solution

1- Transposée d'une matrice

L'algorithme / Programme PASCAL

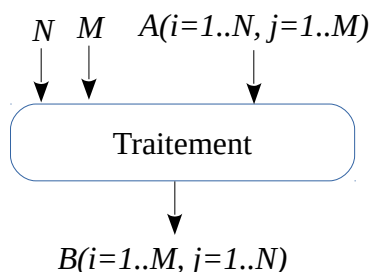

Explication

Le transposé d'une matrice A d'ordre NxM est une matrice B d'ordre MxN. Chaque ligne de A devient une colonne de B (ou chaque colonne de A devient une ligne pour B).

Chaque case B[i, j] correspond à la case A[j, i] tel que : i=1, ..., M et j=1, ..., N.

```

Algorithme exo9_Transposee
  Variables
    A, B : Tableau [1..10, 1..10] de Réel
    i, j, N, M : entier
  Début
    Lire(N, M)
    Pour i←1 à N faire
      Pour j←1 à M faire
        Lire( A[i, j] )
      Fin-Pour
    Fin-Pour

    Pour i←1 à M faire
      Pour j←1 à N faire
        B[i, j] ← A[j, i]
      Fin-Pour
    Fin-Pour

    Pour i←1 à M faire
      Pour j←1 à N faire
        Écrire( B[i, j] )
      Fin-Pour
    Fin-Pour
  Fin
  
```

```

01 Program exo9_Transposee;
02 Uses winCRT ;
03 var
04   A,B : array[1..10,1..10] of Real;
05   i,j, n, m : integer ;
06 Begin
07   {Les entrées}
08   Write('Donner la taille de la matrice A : ');
09   Read(n, m);
10   Writeln('Donner les valeurs de A : ');
11   For i:=1 to n do
12     For j:=1 to m do
13       Read(A[i, j]);
14
15   {Traitement}
16   For i:=1 to m do
17     For j:=1 to n do
18       B[i, j] := A[j, i];
19
20   {Les sorties}
21   Writeln('La matrice B Transposée de A :');
22   For i:=1 to m do
23     begin
24       For j:=1 to n do
25         write(B[i, j]:8:2);
26       Writeln;
27     end;
28 End.
  
```

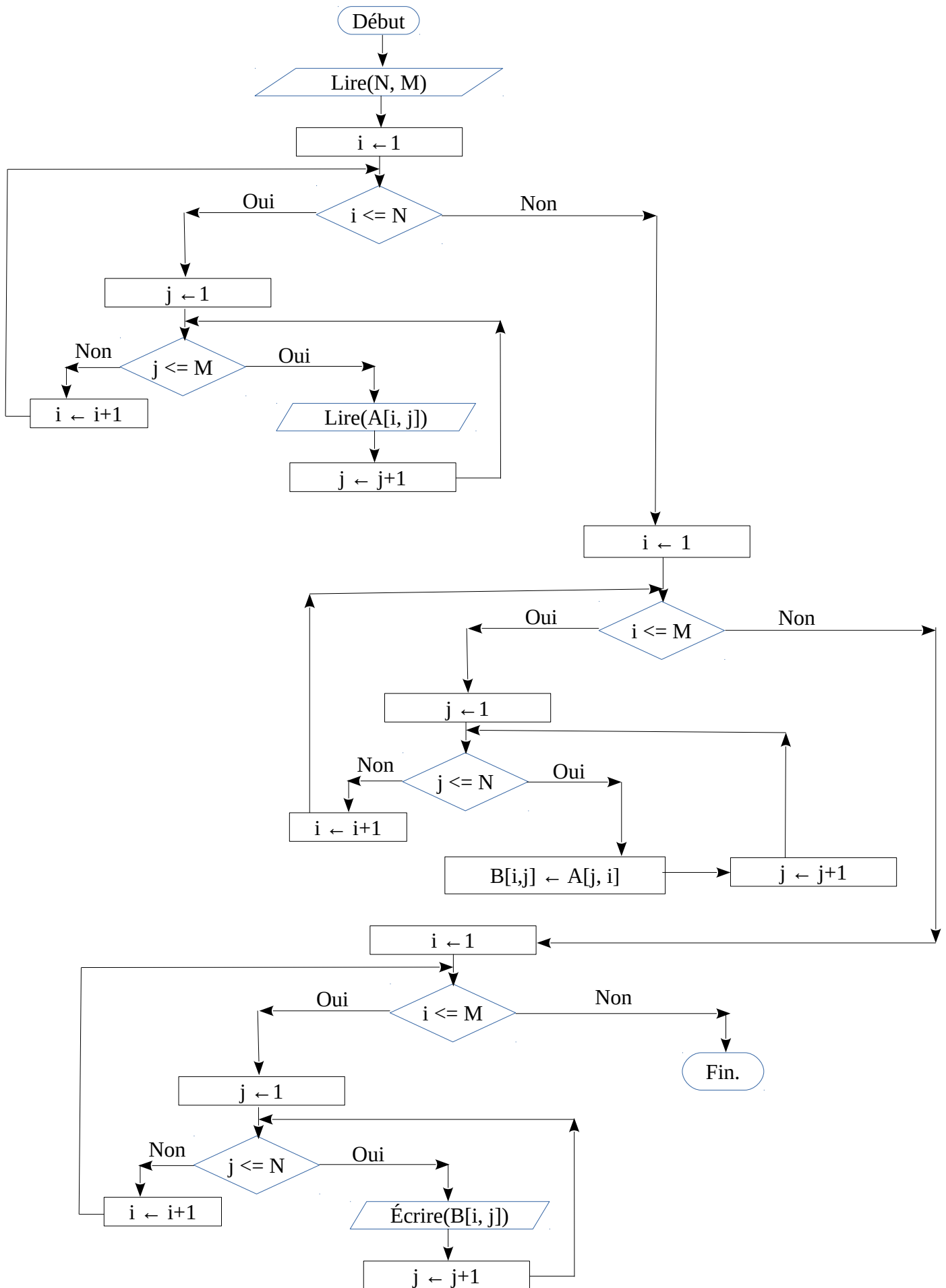
Organigramme

2- Somme de deux matrices

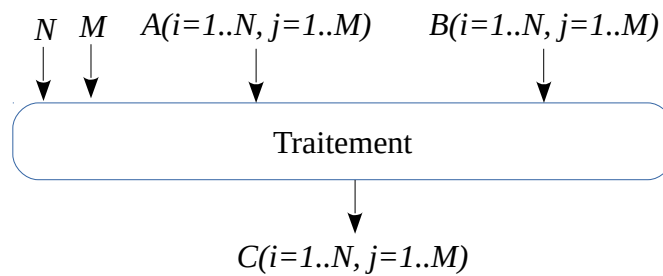
L'algorithme / Programme PASCALExplication

Pour réaliser la somme de deux matrices A et B, il faut que ces dernières soient de même dimensions (nombre de lignes et nombre de colonne). La matrice C résultat de la somme est aussi du même dimension que A et B. Chaque case C[i, j] est égale à A[i,j] + B[i, j] (pour i=1, ..., N et j = 1... M).

```

Algorithme exo9_Somme_Matrice
Variables
  A,B,C : Tableau [1..10, 1..10] de Réel
  i, j, N, M : entier
Début
  Lire(N, M)
  Pour i←1 à N faire
    Pour j←1 à M faire
      Lire( A[i, j] )
    Fin-Pour
  Fin-Pour

  Pour i←1 à N faire
    Pour j←1 à M faire
      Lire(B[i, j])
    Fin-Pour
  Fin-Pour

  Pour i←1 à N faire
    Pour j←1 à M faire
      C[i, j] ← A[i, j] + B[i, j]
    Fin-Pour
  Fin-Pour

  Pour i←1 à N faire
    Pour j←1 à M faire
      Écrire( C[i, j] )
    Fin-Pour
  Fin-Pour
Fin
  
```

```

01 Program exo9_Somme_Matrice;
02 Uses winCRT ;
03 var
04   A,B,C : array[1..10,1..10] of Real;
05   i,j, n, m : integer ;
06 Begin
07   {Les entrées}
08   Write('Donner la taille de A et B : ');
09   Read(n, m);
10
11   Writeln('Donner les valeurs de A : ');
12   For i:=1 to n do
13     For j:=1 to m do
14       Read(A[i, j]);
15
16
17   Writeln('Donner les valeurs de B : ');
18   For i:=1 to n do
19     For j:=1 to m do
20       Read(B[i, j]);
21
22   {Traitement}
23   For i:=1 to n do
24     For j:=1 to m do
25       C[i, j] := A[i, j]+B[i, j];
26
27   {Les sorties}
28   Writeln('La matrice C = A+B :');
29   For i:=1 to n do
30     begin
31       For j:=1 to m do
32         write(C[i, j]:8:2);
33       Writeln;
34     end;
35 End.
  
```

Organigramme

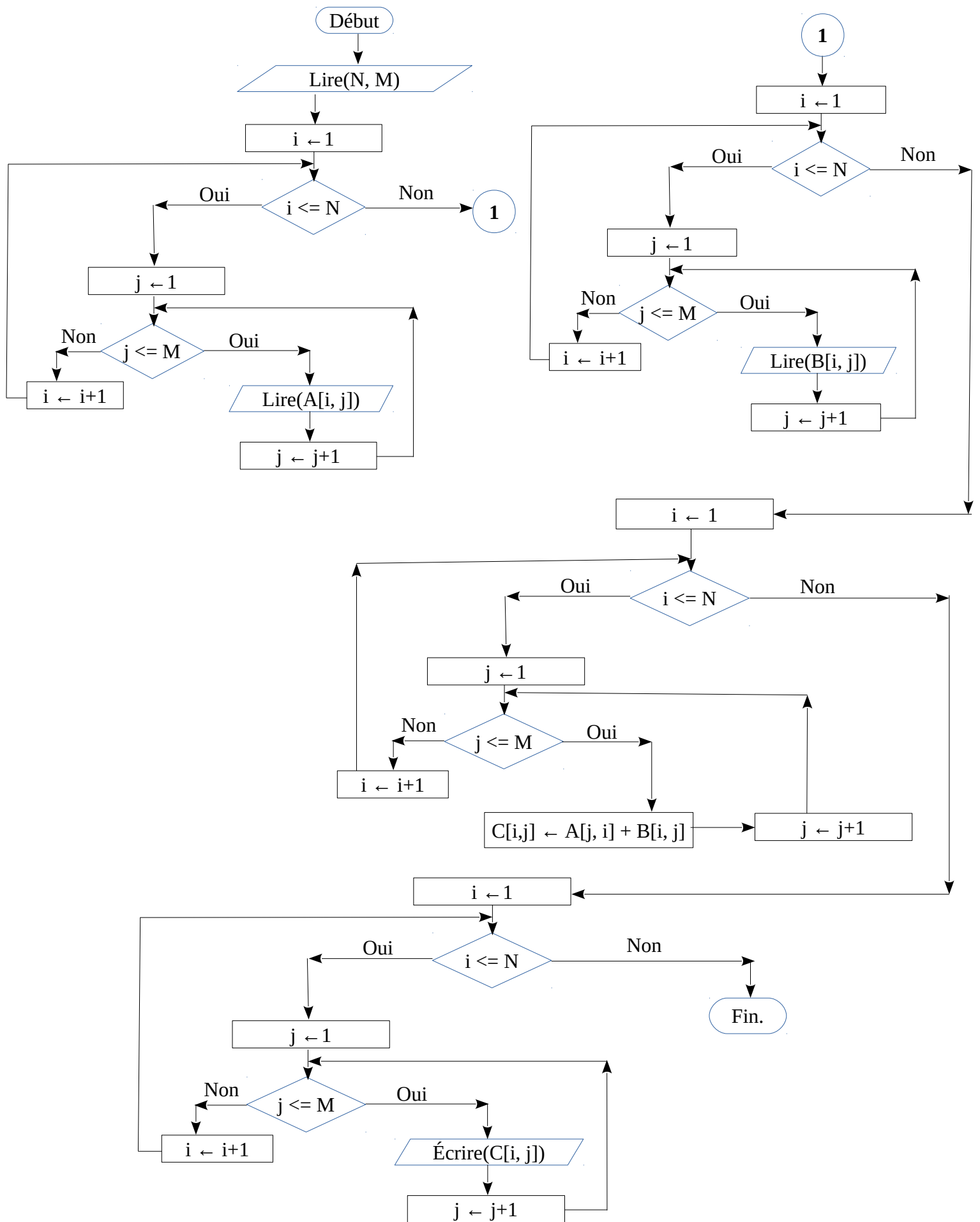

Exercice 10 : Produit de deux matrices

Soit A et B deux matrices carrées d'ordre N. Écrire un algorithme/programme PASCAL qui permet de calculer le produit de A et B.

Solution

L'algorithme / Programme PASCAL

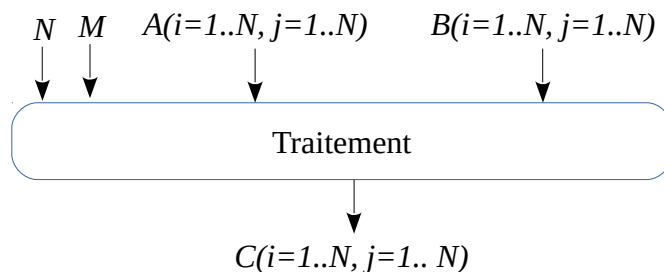

Explication

Pour réaliser le produit de deux matrices A et B, il faut que le nombre de colonnes de A soit égale au nombre de ligne de B. La matrice C résultat aura le même nombre de lignes de A et le même nombre de colonnes de B. Ainsi, on écrit : $A(N \times M) \times B(M \times L) = C(N \times L)$ (A est une matrice de N lignes et M colonnes, B est une matrice de M lignes et L colonnes, donc C elle aura N lignes et L colonnes).

Chaque case de C sera calculée en utilisant la formule suivante :

$$C[i, j] = A[i, 1] * B[1, j] + A[i, 2] * B[2, j] + A[i, 3] * B[3, j] + \dots + A[i, M] * B[M, j]$$

Pour chaque $i=1..N$ et $j=1..L$

$$\text{Donc, pour } i=1..N \text{ et } j=1..L : C[i, j] = \sum_{k=1}^M A[i, k] \times B[k, j]$$

Dans le cas de matrices carrée d'ordre N (comme le cas de cet exercice), la formule ci-dessus devient comme suit :

$$\text{Pour } i=1..N \text{ et } j=1..N : C[i, j] = \sum_{k=1}^N A[i, k] \times B[k, j]$$

```

Algorithme exo10_Produit_Matrice
Variables
  A,B,C : Tableau [1..10, 1..10] de Réel
  i, j, N : entier
Début
  Lire(N)
  Pour i←1 à N faire
    Pour j←1 à N faire
      Lire( A[i, j] )
    Fin-Pour
  Fin-Pour

  Pour i←1 à N faire
    Pour j←1 à N faire
      Lire(B[i, j])
    Fin-Pour
  Fin-Pour

  Pour i←1 à N faire
    Pour j←1 à N faire
      C[i,j] ← 0
      Pour k←1 à N faire
        C[i,j] ← C[i,j] + A[i,k] * B[k,j]
      Fin-Pour
    Fin-Pour
  Fin-Pour

  Pour i←1 à N faire
    Pour j←1 à N faire
      Écrire( C[i,j] )
    Fin-Pour
  Fin-Pour
Fin

```

```

01 Program exo10_Produit_Matrice;
02 Uses wincrt ;
03 var
04   A,B,C : array[1..10,1..10] of Real;
05   i,j, n, m : integer ;
06 Begin
07   {Les entrées}
08   Write('La taille de A et B (Mat. carrés): ');
09   Read(n);
10
11   Writeln('Donner les valeurs de A : ');
12   For i:=1 to n do
13     For j:=1 to n do
14       Read(A[i,j]);
15
16
17   Writeln('Donner les valeurs de B : ');
18   For i:=1 to n do
19     For j:=1 to n do
20       Read(B[i,j]);
21
22   {Traitement}
23   For i:=1 to n do
24     For j:=1 to n do
25       begin
26         C[i,j] := 0;
27         For k:=1 to n do
28           C[i,j] := C[i,j] + A[i,k]*B[k,j];
29       end;
30
31   {Les sorties}
32   Writeln('La matrice C = AxB :');
33   For i:=1 to n do
34     begin
35       For j:=1 to m do
36         write(C[i,j]:8:2);
37       Writeln;
38     end;
39 End.

```

