

**Séance de TD n°5 (Semaine du dimanche 09 au jeudi 13 mars 2014)**

**Exo-1 :** Déduire, en utilisant le principe de dualité, une formule à partir de l'égalité suivante :  
 $(x + \bar{x}.y) + z = x + y + z$

**Réponse :**  $(x + \bar{x}.y) + z = x + y + z$  peut être écrite comme ceci  $(x + (\bar{x}.y)) + z = x + y + z$   
 sa formule duale est :  $(x.(\bar{x} + y)).z = x.y.z$

**Exo-2 :** Opérateur NAND

A - Démontrer que l'opérateur NAND n'est pas associatif. Indication : Utilisez le symbole  $\uparrow$  pour représenter l'opérateur NAND.

**Réponse :** on se propose de montrer que  $(x\uparrow y)\uparrow z$  est différent de  $x\uparrow(y\uparrow z)$   
 Il suffit de trouver un contre exemple. Pour  $(x,y,z)=(0,0,1)$   
 la valeur de  $(x\uparrow y)\uparrow z = \overline{\overline{x.y}.z} = \overline{0.1} = \overline{0} = 1$   
 la valeur de  $x\uparrow(y\uparrow z) = \overline{x.(\overline{y.z})} = \overline{0.(0.1)} = \overline{0} = 1$   
 On voit bien qu'il existe au moins une situation où  $(x\uparrow y)\uparrow z \neq x\uparrow(y\uparrow z)$

B - soit la fonction  $F(x,y,z) = \bar{x}.y.z + x$ , exprimez cette fonction uniquement en utilisant l'opérateur NAND.

**Réponse :**  $F(x,y,z) = \bar{x}.y.z + x$   
 $= \overline{(\overline{\bar{x}.y.z + x})} = \overline{(\overline{\bar{x}.y.z}).(\bar{x})}$   
 $= \overline{(\overline{\bar{x}.y.z}).(\bar{x})} = \overline{(\overline{\bar{x}.y.z})\uparrow \bar{x}}$   
 $= \overline{((\bar{x}.y)\uparrow z)\uparrow \bar{x}} = \overline{(\overline{\bar{x}.y}\uparrow z)\uparrow \bar{x}}$   
 $= \overline{((\bar{x}.y\uparrow \bar{x}.y))\uparrow z}\uparrow \bar{x}$

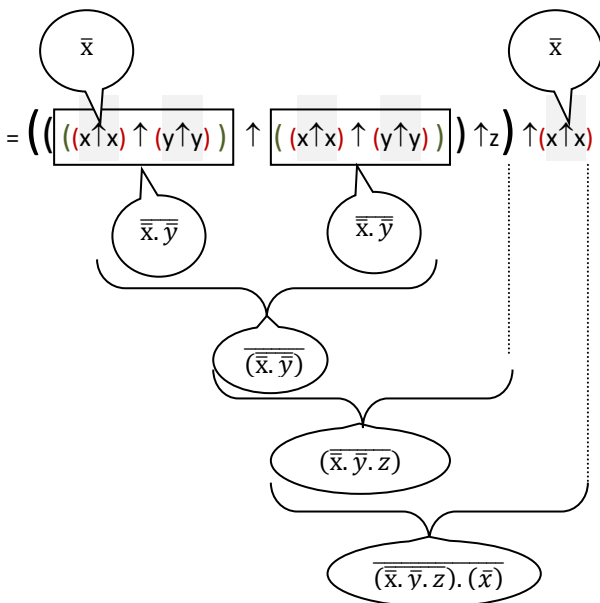

Attention, cette solution est la plus compliquée. En réalité, en appliquant le théorème d'inhibition, on aurait pu simplifier l'équation de F comme suit :

$$F(x,y,z) = \bar{x}.y.z + x = x + \bar{y}.z$$

Donc il s'agit de trouver une formule à base de NAND équivalent à :  $x + \bar{y}.z$

$$F(x,y,z) = \bar{y}.z + x$$

$$= \overline{(\overline{\bar{y}.z + x})}$$

$$= \overline{(\bar{y}.z).(\bar{x})}$$

ce qui donne :  $((y\uparrow y)\uparrow z)\uparrow(x\uparrow x)$

**Exo-3** Trouver l'équation de la fonction définie par la table de vérité suivante :

	x	y	Z	F <sub>2</sub> (x,y,z)
m <sub>0</sub>	0	0	0	0
m <sub>1</sub>	0	0	1	0
m <sub>2</sub>	0	1	0	0
m <sub>3</sub>	0	1	1	1
m <sub>4</sub>	1	0	0	0
m <sub>5</sub>	1	0	1	1
m <sub>6</sub>	1	1	0	1
m <sub>7</sub>	1	1	1	1

Indication : Rappelez-vous la formule suivante :

$F(x,y,z) = \sum_{i=0}^7 v_i m_i$  avec  $m_i$  : les mintermes et  $v_i$  les valeurs de vérité de F correspondant à chaque terme  $m_i$ .

**Réponse :**  $F(x,y,z) = m_3 + m_5 + m_6 + m_7$

Je rappelle les expressions des mintermes:

Mintermes	Termes associés
m <sub>0</sub>	$\bar{x}.y.z$
m <sub>1</sub>	$\bar{x}.y.z$
m <sub>2</sub>	$\bar{x}.y.z$
m <sub>3</sub>	$\bar{x}.y.z$
m <sub>4</sub>	$x.y.z$
m <sub>5</sub>	$x.y.z$
m <sub>6</sub>	$x.y.z$
m <sub>7</sub>	$x.y.z$

ce qui fait :  $F(x,y,z) = \bar{x}.y.z + x.y.z + x.y.z + x.y.z$

**Exo-4** Donnez l'équation de sortie du circuit suivant :

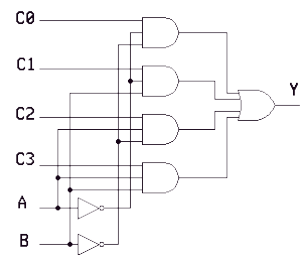

**Réponse :**  $Y = A.B.C3 + A.B.C2 + \bar{A}.B.C1 + \bar{A}.B.C0$

**Exo-5** Ecrivez sous sa forme canonique disjonctive la fonction suivante :  $F_1(x, y, z) = \bar{x} \cdot \bar{y} \cdot z + x + z$  puis donnez sa table de vérité.

**Réponse :**  $F_1(x, y, z) = \bar{x} \cdot \bar{y} \cdot z + x + z$

$$= \bar{x} \cdot \bar{y} \cdot z + x(y + \bar{y}) + (x + \bar{x})z$$

$$= \bar{x} \cdot \bar{y} \cdot z + xy + x\bar{y} + xz + \bar{x}z$$

$$= \bar{x} \cdot \bar{y} \cdot z + xy(z + \bar{z}) + x\bar{y}(z + \bar{z}) + xz(y + \bar{y}) + \bar{x}z(y + \bar{y})$$

$$= \bar{x} \cdot \bar{y} \cdot z + xyz + xy\bar{z} + x\bar{y}z + x\bar{y}\bar{z} + xyz + x\bar{y}z + \bar{x}yz + \bar{x}\bar{y}z$$

$$= \bar{x} \cdot \bar{y} \cdot z + \bar{x}yz + x\bar{y}\bar{z} + x\bar{y}z + xy\bar{z} + xyz$$

$$F_1(x, y, z) = m_1 + m_3 + m_4 + m_5 + m_6 + m_7$$

**Séance de TD n°6 (Dimanche 16 au jeudi 20 mars)**

**Exo-6 :** On définit un opérateur OU exclusif (ou XOR) par la formule suivante:  $a \oplus b = \bar{a} \cdot b + a \cdot \bar{b}$

A - Trouvez : à quoi correspondent :  $0 \oplus x$  ,  $x \oplus 0$  et  $x \oplus x$   
Que déduisez-vous par rapport à la commutativité et l'idempotence?

**Réponse :**

$$0 \oplus x = \bar{0} \cdot x + 0 \cdot \bar{x} = 1 \cdot x = x$$

$$x \oplus 0 = \bar{x} \cdot 0 + x \cdot \bar{0} = x \cdot 1 = x$$

$$x \oplus x = \bar{x} \cdot x + x \cdot \bar{x} = 0$$

Par rapport à la commutativité on ne peut rien déduire. En effet, on trouve que  $0 \oplus x = x \oplus 0$  mais cela ne suffit pas pour dire que l'opérateur  $\oplus$  est commutatif.

Cela dit si on se réfère à la définition de l'opérateur  $\oplus$ . On pourrait facilement démontrer qu'il est commutatif:

$$a \oplus b = \bar{a} \cdot b + a \cdot \bar{b} = \bar{b} \cdot a + b \cdot \bar{a} = b \oplus a$$

Par contre le fait de trouver que  $x \oplus x = 0$  montre clairement que l'opérateur  $\oplus$  n'est pas idempotent!

Je rappelle que l'idempotence est la propriété qui fait qu'en composant une variable avec elle même donne la variable. (x opérateur x) = x. Par exemple "x.x=x".

B - Voici le symbole représentant le XOR:



Donnez le schéma logique (logigramme) de l'équation suivante:  $Y = (A \oplus B) \cdot R + A \cdot B$

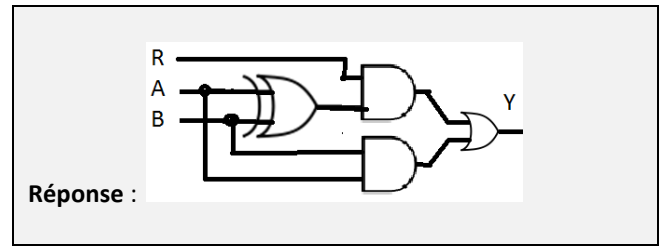

**Réponse :**

**Exo-7:** Trois interrupteurs  $I_1$ ,  $I_2$  et  $I_3$  commandent l'allumage de 2 lampes  $L_1$  et  $L_2$  suivant les conditions suivantes :

- Dès qu'un ou plusieurs interrupteurs sont activés, la lampe  $L_1$  doit s'allumer.
- La lampe  $L_2$  ne doit s'allumer que si au moins 2 interrupteurs sont activés.

A - Donnez la table de vérité des fonctions régissant l'allumage des lampes  $L_1$  et  $L_2$ .

**Réponse :**

Mintermes	I1	I2	I3	L1	L2
m <sub>0</sub>	0	0	0	0	0
m <sub>1</sub>	0	0	1	1	0
m <sub>2</sub>	0	1	0	1	0
m <sub>3</sub>	0	1	1	1	1
m <sub>4</sub>	1	0	0	1	0
m <sub>5</sub>	1	0	1	1	1
m <sub>6</sub>	1	1	0	1	1
m <sub>7</sub>	1	1	1	1	1

B- Déduisez les équations de L1 et L2 (sous forme canonique disjonctive)

**Réponse :**

$$L_1 = m_1 + m_2 + m_3 + m_4 + m_5 + m_6 + m_7$$

$$L_1 = \bar{I}_1 \cdot \bar{I}_2 \cdot I_3 + \bar{I}_1 \cdot I_2 \cdot \bar{I}_3 + \bar{I}_1 \cdot I_2 \cdot I_3 + I_1 \cdot \bar{I}_2 \cdot \bar{I}_3 + I_1 \cdot \bar{I}_2 \cdot I_3 + I_1 \cdot I_2 \cdot \bar{I}_3 + I_1 \cdot I_2 \cdot I_3$$

$$L_2 = m_3 + m_5 + m_6 + m_7$$

$$L_2 = \bar{I}_1 \cdot I_2 \cdot I_3 + I_1 \cdot \bar{I}_2 \cdot I_3 + I_1 \cdot I_2 \cdot \bar{I}_3 + I_1 \cdot I_2 \cdot I_3$$

C - Simplifiez ces équations

**Réponse :** Afin de ne pas surcharger l'écriture, je vais poser  $x=I_1$ ,  $y=I_2$  et  $z=I_3$

$$L_1 = \bar{x} \cdot \bar{y} \cdot z + \bar{x} \cdot y \cdot \bar{z} + \bar{x} \cdot y \cdot z + x \cdot \bar{y} \cdot \bar{z} + x \cdot \bar{y} \cdot z + x \cdot y \cdot \bar{z} + x \cdot y \cdot z$$

$$L_1 = \bar{x} \cdot \bar{y} \cdot z + \bar{x} \cdot y \cdot (z + \bar{z}) + x \cdot \bar{y} \cdot (z + \bar{z}) + x \cdot y \cdot (z + \bar{z})$$

$$L_1 = \bar{x} \cdot \bar{y} \cdot z + \bar{x} \cdot y + x \cdot \bar{y} + x \cdot y$$

$$L_1 = \bar{x} \cdot \bar{y} \cdot z + \bar{x} \cdot y + x \cdot (\bar{y} + y)$$

$$L_1 = \bar{x} \cdot \bar{y} \cdot z + \bar{x} \cdot y + x = \bar{x} \cdot \bar{y} \cdot z + (x + \bar{x} \cdot y)$$

$$= \bar{x} \cdot \bar{y} \cdot z + x + y = (x + \bar{x} \cdot \bar{y} \cdot z) + y = (x + \bar{y} \cdot z) + y$$

$$= x + (y + \bar{y}z) = x + y + z = I_1 \cdot I_2 \cdot I_3$$

Séance de TD n°7 (dimanche 06 au jeudi 10 avril)

$$L_2 = \bar{I}_1 \cdot I_2 \cdot I_3 + I_1 \cdot \bar{I}_2 \cdot I_3 + I_1 \cdot I_2 \cdot \bar{I}_3 + I_1 \cdot I_2 \cdot I_3$$

$$= \bar{x}yz + x\bar{y}z + xy\bar{z} + xyz$$

$$= \bar{x}yz + x\bar{y}z + xy(\bar{z} + z) = \bar{x}yz + x\bar{y}z + xy =$$

$$= \bar{x}yz + x(\bar{y}z + y) = \bar{x}yz + x(y + \bar{y}z) = \bar{x}yz + x(y + z)$$

$$= \bar{x}yz + xy + xz = (xz + \bar{x}yz) + xy = xy + xz + yz$$

D - Dessinez le logigramme correspondant à L1 et L2.

Réponse :

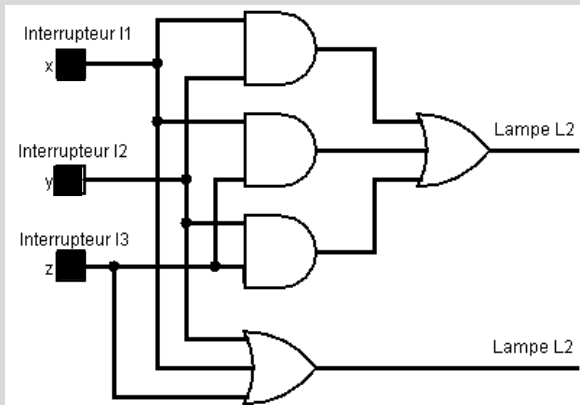

Exo.8 Donnez des expressions plus simples des fonctions suivantes:

$$F_1 = (x \cdot \bar{y} + z) \cdot (x + \bar{y}) \cdot z$$

$$F_2 = (a + b + c) \cdot (\bar{a} + \bar{b} + \bar{c}) + a \cdot b + b \cdot c$$

$$F_3 = \bar{a} \cdot b \cdot c + a \cdot c + (a + b) \cdot \bar{c}$$

Réponse :

$$F_1 = (x \cdot \bar{y} + z) \cdot (x + \bar{y}) \cdot z =$$

$$= (x \cdot \bar{y}z + z \cdot z) \cdot (x + \bar{y}) = (x \cdot \bar{y}z + z) \cdot (x + \bar{y})$$

$$= (x\bar{y}z + xz + \bar{y}z) = xz(1 + \bar{y}) + \bar{y}z = xz + \bar{y}z = (x + \bar{y})z$$

$$F_2 = (a + b + c) \cdot (\bar{a} + \bar{b} + \bar{c}) + a \cdot b + b \cdot c$$

$$= (a\bar{a} + a\bar{b} + a\bar{c} + b\bar{a} + b\bar{b} + b\bar{c} + c\bar{a} + c\bar{b} + c\bar{c}) + ab + bc$$

$$= ab + ac + \bar{a}b + b + \bar{a}c + c + bc$$

$$= ab + \bar{a}b + ac + \bar{a}c + b + c(1 + b)$$

$$= (a + \bar{a})b + (a + \bar{a})c + b + c = b + c + b + c = b + c$$

$$F_3 = \bar{a} \cdot b \cdot c + a \cdot c + (a + b) \cdot \bar{c}$$

$$= (a + \bar{a})c + a\bar{c} + b\bar{c} = (a + b)c + a\bar{c} + b\bar{c}$$

$$= ac + bc + a\bar{c} + b\bar{c} = a(c + \bar{c}) + b(c + \bar{c}) = a + b$$

Exo9 Simplifier par la méthode de Karnaugh la fonction F1 décrite par la table de vérité suivante

x	y	F1(x,y)
0	0	1
0	1	1
1	0	1
1	1	0

Réponse :

y	0	1
x	0	1
1	1	0

g1

g2

$$g1 = \bar{x}$$

$$g2 = \bar{y}$$

Exo10 Simplifier par la méthode de Karnaugh la fonction F2 décrite par la table de vérité suivante

x	y	z	F2(x,y,z)
0	0	0	1
0	0	1	1
0	1	0	0
0	1	1	0
1	0	0	0
1	0	1	0
1	1	0	1
1	1	1	1

Réponse :

x	yz	00	01	11	10
0	0	1	1	0	0
1	0	0	0	1	1

g1

g2

$$g1 = \bar{x}\bar{y}$$

$$g2 = xy$$

$$F_2(x,y,z) = g1 + g2$$

$$F_2(x,y,z) = \bar{x}\bar{y} + xy$$

**Exo11** Simplifier par la méthode de Karnaugh les fonctions  $F_3$  et  $F_4$  décrites par les formules suivantes :

$$F_3(x, y, z, t) = \sum (1,3,5,9,11,12,15)$$

Réponse :

$$F_3(x, y, z, t) = \sum (1,3,5,9,11,12,15)$$

x y	00	01	11	10
00	m <sub>0</sub>	m <sub>4</sub>	m <sub>12</sub>	m <sub>8</sub>
01	m <sub>1</sub>	m <sub>5</sub>	m <sub>13</sub>	m <sub>9</sub>
11	m <sub>3</sub>	m <sub>7</sub>	m <sub>15</sub>	m <sub>11</sub>
10	m <sub>2</sub>	m <sub>6</sub>	m <sub>14</sub>	m <sub>10</sub>

x y	00	01	11	10
00			1	
01	1	1		1
11	1		1	1
10				

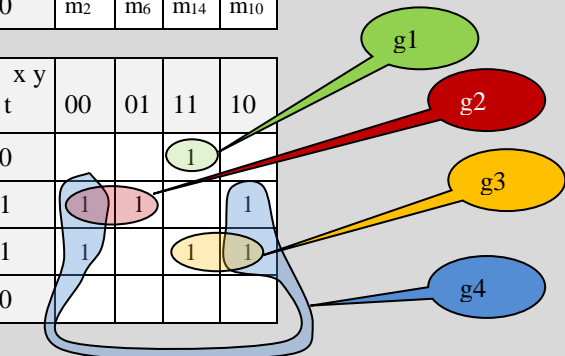

$$\begin{aligned} g1 &= xyz\bar{t} \\ g2 &= \bar{x}\bar{z}t \\ g3 &= xzt \\ g4 &= \bar{y}t \end{aligned}$$

$$\begin{aligned} F_3(x, y, z, t) &= g1 + g2 + g3 + g4 \\ &= xyz\bar{t} + \bar{x}\bar{z}t + xzt + \bar{y}t \end{aligned}$$

$$F_4(x, y, z, t, u) = \sum (1,3,5,9,12,15,20,21,23,30,31)$$

Réponse :

$$F_4(x, y, z, t, u) = \sum (1,3,5,9,12,15,20,21,23,30,31)$$

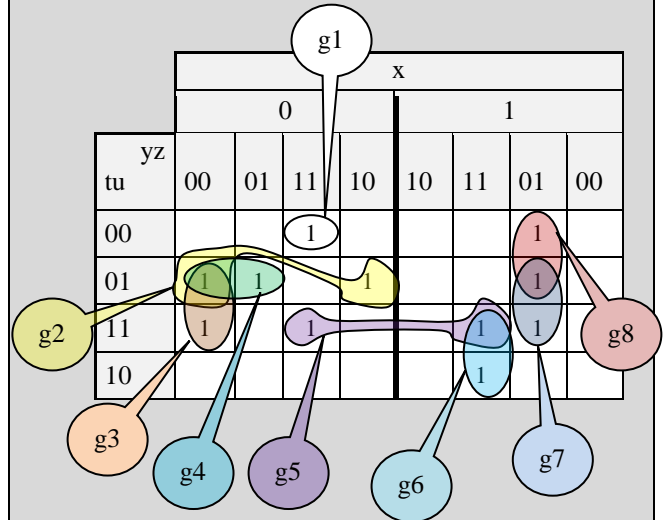

$$\begin{aligned} g1 &= \bar{x}yz\bar{t}\bar{u} & g2 &= \bar{x}\bar{z}\bar{t}u & g3 &= \bar{x}\bar{y}\bar{z}u \\ g4 &= \bar{x}\bar{y}\bar{t}u & g5 &= yztu & g6 &= xyzt \\ g7 &= x\bar{y}zu & g8 &= x\bar{y}z\bar{t} \end{aligned}$$

$$\begin{aligned} F_4(x, y, z, t, u) &= g1 + g2 + g3 + g4 + g5 + g6 + g7 \\ &\quad + g8 \\ &= \bar{x}yz\bar{t}\bar{u} + \bar{x}\bar{z}\bar{t}u + \bar{x}\bar{y}\bar{z}u + \bar{x}\bar{y}\bar{t}u + yztu + xyzt + \\ &\quad x\bar{y}zu + x\bar{y}z\bar{t} \end{aligned}$$